



BUDAPEST
BELVÁROS-
LIPÓTVÁROS

TELEPÜLÉSKÉPI ARCULATI KÉZIKÖNYV

2017



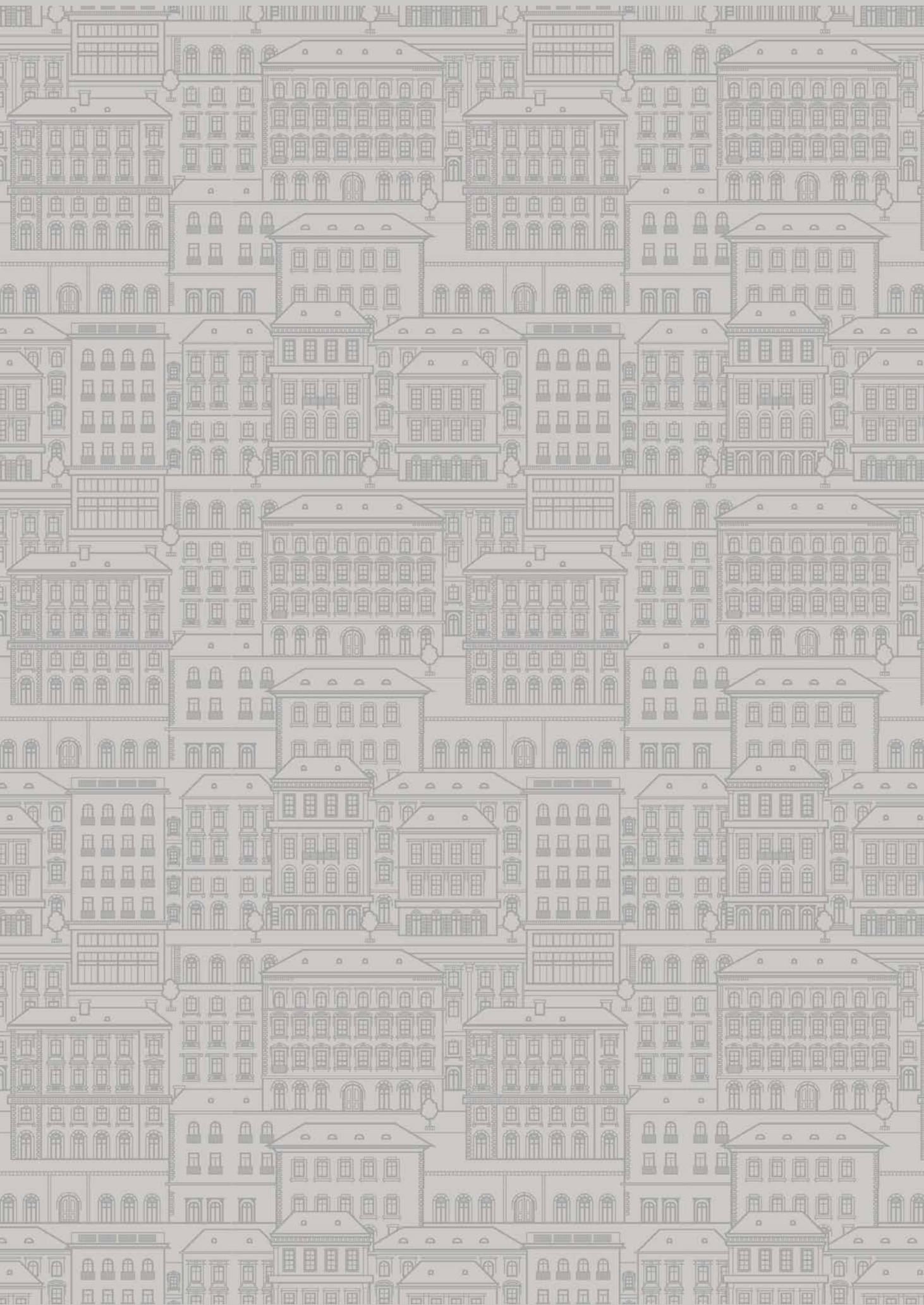

TARTALOM



01	BEVEZETÉS, KÖSZÖNTŐ	
02	BELVÁROS-LIPÓTVÁROS BEMUTATÁSA ÉS TELEPÜLÉSKÉPE	
	Történet	12
	Belváros-Lipótváros	16
	A Duna-part	22
03	TELEPÜLÉSKÉPI SZEMPONTBÓL MEGHATÁROZÓ ÖRÖKSÉGÜNK	
	Épített örökség kialakulása	26
	Épített örökség védelme	38
	Világörökség és védelmi zónája	40
	Emlékhelyek	44
	Védett épületek	50
04	TELEPÜLÉSKÉPI ARCULATI JELLEMZŐK, TELEPÜLÉSKARAKTER	
	Városszövet, utcahálózat	54
	Beépítési jellemzők	58
	Tetőtájkép	60
	Magassági jellemzők	62
	A Duna és közvetlen partjai	64
	Zöldfelületek	66
	Esti városkép	74
05	AJÁNLÁSOK A TELEPÜLÉSKÉP MINŐSÉGI FORMÁLÁSÁRA	
	Tömegformálás	82
	Homlokzatok, utcakép	86
	Arculatok, feliratok	92
	Közterületek, zöldfelületek, közhatalmatú területek	110



BEVEZETÉS

A VÁROSFEJLŐDÉS TÖRTÉNETE

Belváros-Lipótváros Budapest, Magyarország fővárosának szíve. A főváros észak-déli tengelyét a természeti adottságaiban jelentős szerepet játszó Duna vonala határozza meg, ezáltal területét két, alapvetően eltérő részre osztja. Budapest V. kerülete a bal parton, a Pesti-síkságon fekszik.

A mai V. kerület magába foglalja Pest történeti városmagját, a középkori városfallal körülvett területeket és a városfalon kívül, északi irányban először beépült városrészt, a mai Lipótváros területét. Itt található az ország várostörténeti és építészeti emlékeinek kiemelkedően értékes része. Számos épület jelentős, egyedi értékekkel rendelkezik, ugyanakkor az épületek együttese jelen formájában a város folyamatos történeti fejlődését jeleníti meg, hiszen a legfőbb városfejlesztési folyamatok szinte minden esetben közvetlen módon éreztették hatásukat a városmagban.

Pest városa a reformkorig Buda testvérvárosaként élt, majd a XIX. század közepétől – már az egyesítést megelőzően is – az egységes főváros meghatározó része. A városfejlesztés során Belváros és Lipótváros szerepe sok tekintetben változott, ami befolyásolta kiépülésének módját, fejlődésének intenzitását.

Belváros-Lipótváros teljes területe világörökségi terület. Karakterét, hangulatát meghatározza a védett épített örökség jelenléte. Az itt található történelmi jelentőségű - eklektikus, klasszicista és szecessziós - épületállomány, a városszövet, a központi funkciót megtestesítő épületek mind hozzájárulnak a kerület nivójához, ezáltal védelmükre, megőrzésükre kiemelt figyelmet kell fordítani.





Szentgyörgyvölgyi Péter
polgármester

KÖSZÖNTŐ

Belvárosunk világörökségi terület lévén Budapest leg-frekventáltabb, leglátogatottabb kerülete. Karakterét és hangulatát meghatározza a Duna közelsége, a városképi látvány és történelme szempontjából kiemelkedően értékes építészeti öröksége. Mindemellett központi elhelyezkedése, az épületek funkciógazdagsága, a turisztikai látványosságok sokasága és a minőségi vendéglátás mind hozzájárulnak a kerület színvonalához.

Belváros polgármestereként legfontosabb célom, hogy egyensúlyt teremtsék kerületünk központi, turisztikai szempontból kiemelt jellege és a kerületiek számára otthont nyújtó rendeltetése között. Véleményem szerint kiemelten fontos a helyi lakosság hétköznapi életének megkönnyítése és számukra a biztonságos, nyugodt élet-körülmények biztosítása, ugyanakkor elengedhetetlen a pezsgő belvárosi életre vágyók és az idelátogató turisták igényeinek kielégítése. A kerület fejlődéséhez elképzelhetetlen e két terület sikeres együttműködése és kölcsönös támogatása nélkül, hiszen közös célunk a kerület értékeinek méltó módon történő megóvása és megújítása.

Bízom benne, hogy jelen Településképi Arculati Kézikönyv vizuális képi ábrázolásaival segítséget nyújt az együttélés jogi kereteit biztosító, jogszabályi környezetben való eligazodásban.





A Belváros-Lipótváros térképe a XIX. sz. végén

Forrás: mapire - A Habsburg Birodalom Történelmi Térképei

A pesti oldal legjelentősebb római kori emléke a Március 15. téren található. A római birodalom határán kiépített hadiút (limes) egyik fontos állomása biztosította a birodalom védelmét. A mai Dunántúl Pannonia néven provincia lett, amely határának fontos, megerősített szakasza a Duna jobb partján elhelyezkedő Aquincum, és a hozzá kapcsolódó településláncolat. Ennek, már a Barbaricum területére eső hídfőállását tarták fel a Március 15. téren. Az I.-II. századi épületeket a késő római erőd építésekor elbontották. A honfoglalás korától kezdődően a terület mint átkelőhely, igen jelentős szerepet töltött be, mely jelentőségét napjainkig megőrizte

A középkori város egyik legfontosabb eleme a két periódusban megépült városfal. Az Árpád-kori városfal nyomvonala csak elszórt régészeti megfigyelések során rajzolódik ki. A XV. században vált szükségessé a város határainak rendezése, ekkor jelölték ki az új városfal nyomvonalát. Az egyes helyeken majdnem teljes magasságában megmaradt, késői városfal emlékéit jelentős maradványok őrzik a Károly körút, Múzeum körút, Magyar utca, Bástya utca vonalán. A városfal kapui a mai napig meghatározzák a város legfőbb kapcsolati pontjait: Váci kapu, Hatvani kapu,

Kecskeméti kapu, Belgrádi kapu.

A középkori térszerkezet legfontosabb elemei a századfordulós átépítéssel eltűntek. Megmaradt, de a beépítések hatására gyökeresen megváltozott a középkori utcahálózat. A városszerkezet kialakulására hatással voltak a polgárosodás időszakában végbemenő társadalmi folyamatok, de a város képe döntő mértékben a XIX. század elején induló, majd a század végétől máig egyre szélesebb területre kiterjedő városfejlesztés, városrendezés eredményeként alakult ki.

A XIX. század első felében lép életbe a „Pesti Építési Rendszabás”, tervezik a pesti csatornahálózatot, megkezdődik a Bazilika építése. A Lánchíd megépítése a városfejlődés kiemelten fontos eleme, mely erősítette az északi fejlődési irányt, Lipótváros fejlődését. A Duna szabályozása, mely az 1870-es évek elején fejeződött be, a városkép rendezésében is fontos szerepet játszott. A század második felében épült az Akadémia épülete, és a „szállodasori” telkek parcellázására is ekkor került sor. Az északi irányú városfejlődést azonban az Újépület (Neugebaude) akadályozza.

Az egyesített főváros világvárosias fejlődésnek indul az ipari, mezőgazdasági és kereskedelmi potenciál szerencsés ötvöződése révén. A Szabadság téri Újépület bontásával Lipótváros is erős pozícióba kerül. A termelőszektorok a külvárosba települnek, az intézményhálózat fontos elemei (Országház, bankok, igazságszolgáltatás) már a középkori városfalon kívülre kerülnek. Új hidak (Margit-híd, Szabadság-híd, Erzsébet-híd) megépülésével megkezdődött a város világvárosias átépülése.

A városfejlődést az első világháború visszaveti, a két világháború között pedig a fejlődés a bevásárló funkciók kialakulása felé mozdul el. A második világháború után Lipótváros területén erősödik az intézményi funkció, míg a Belvárosra az oktatási-kulturális intézmények erőteljes jelenléte a jellemző. Az egyetemi karok mellett hangsúlyos a patinás középfokú oktatás iskoláinak működése is. A fejlődés meghatározó eleme a metróvonalak kiépítése, amelyek Belváros-Lipótváros városközponti funkcióinak fejlődésében alapvető elemnek tekinthetők. Az idegenforgalom, mint városi funkció megjelenése óta a Belváros és a Lipótváros városrész is kitüntetett szerepet tölt be a város és az egész ország idegenforgalmában. Az elmúlt évek jelentős rehabilitációs közterületi fejlesztései nagyrészt megteremtették a kerület hosszú távú, minőségi alapú fejlődésének feltételeit.

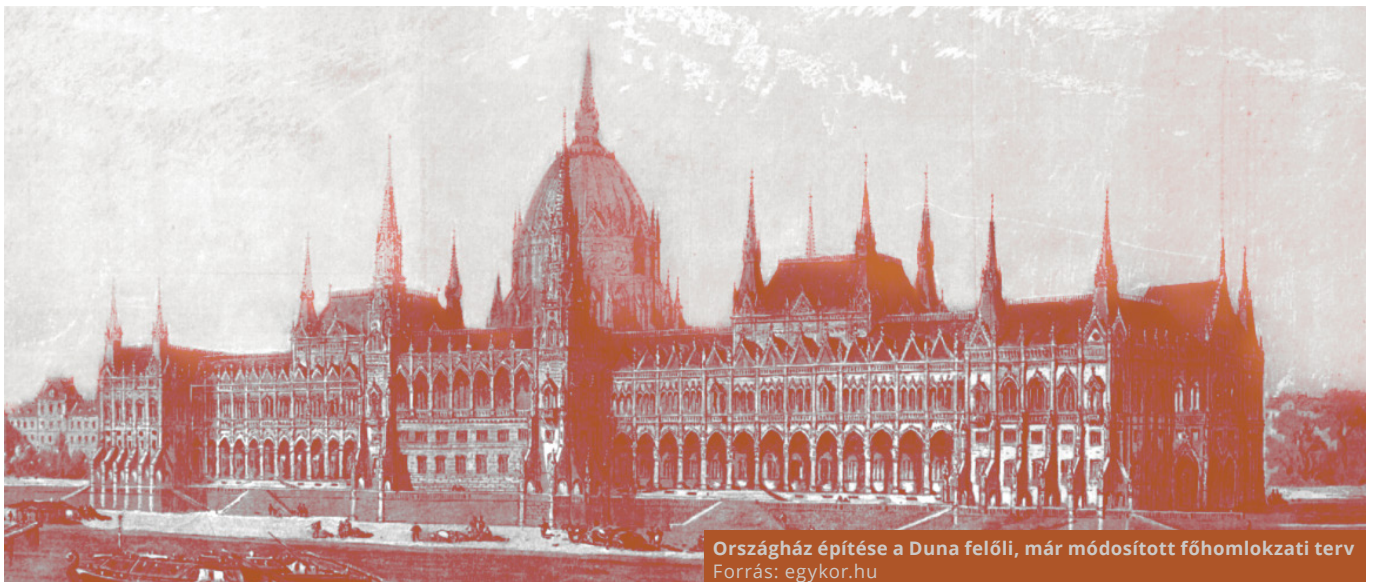

Országház építése a Duna felőli, már módosított főhomlokzati terv
Forrás: egykor.hu

Széchenyi István (Ferenc József) tér, szem-
ben a Lánchíd és a budai Vár. A felvétel 1898
körül készült.
Forrás: Fortepan

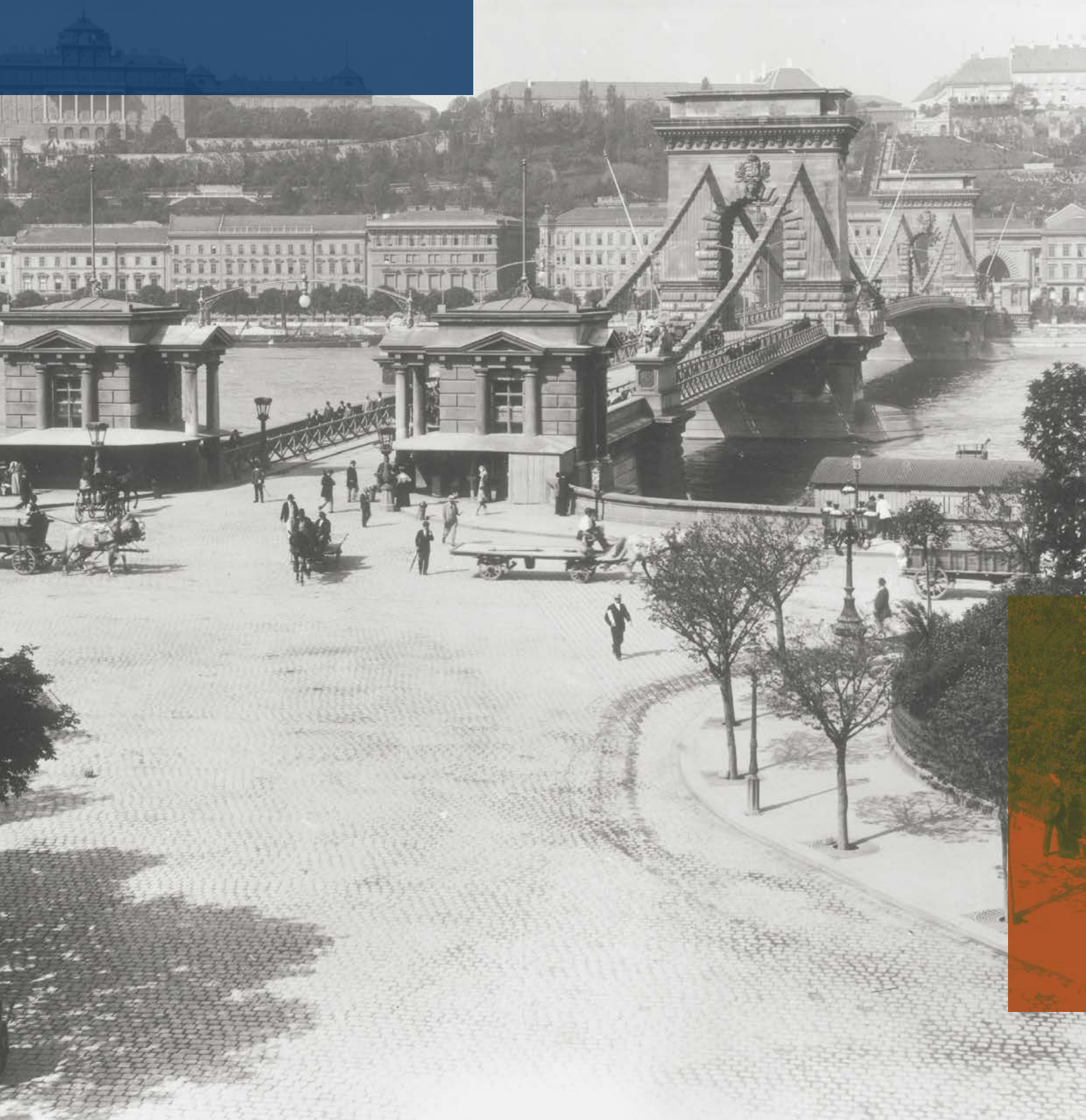

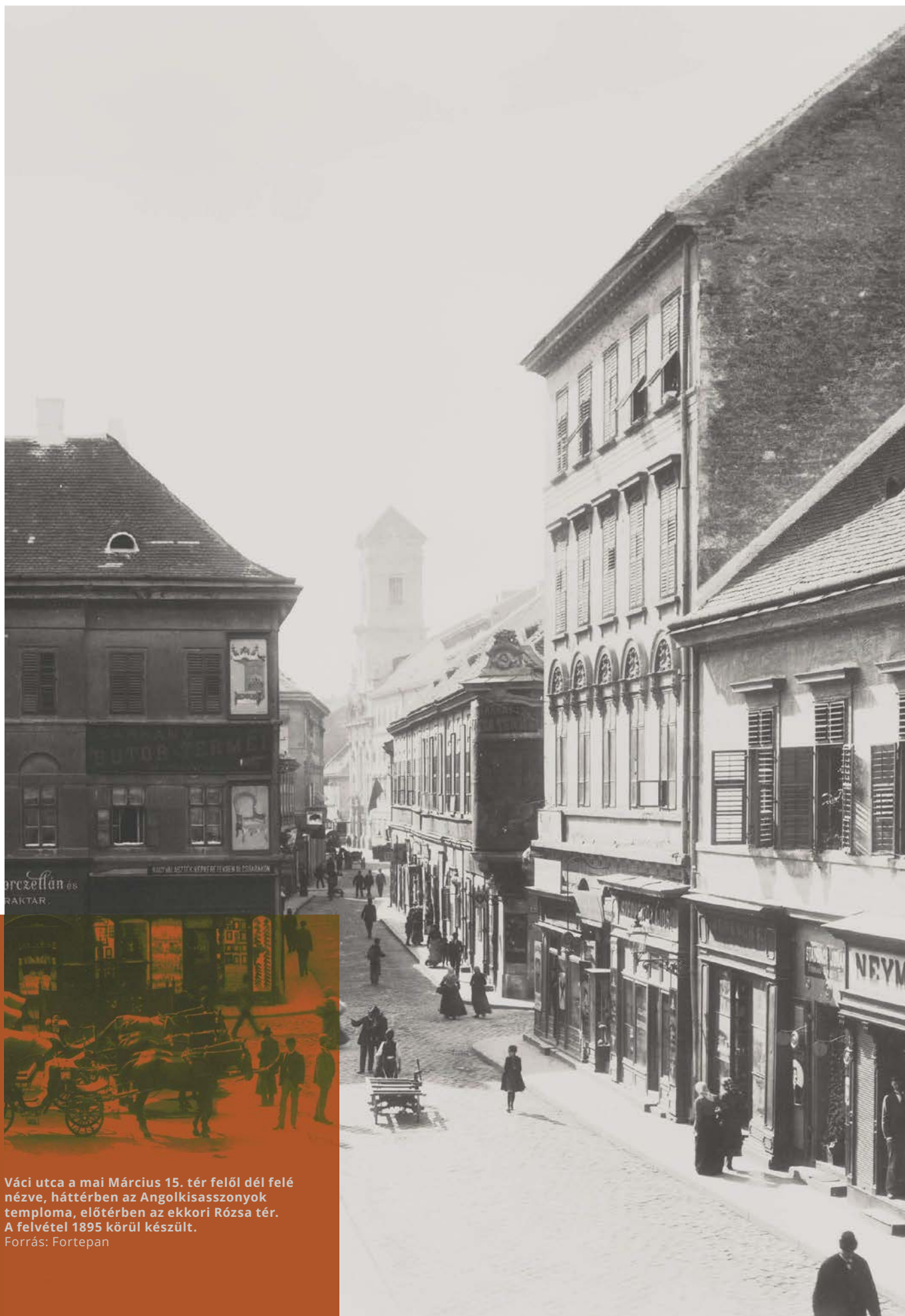

Váci utca a mai Március 15. tér felől dél felé nézve, háttérben az Angolkisasszonyok temploma, előtérben az ekkori Rózsa tér. A felvétel 1895 körül készült.
 Forrás: Fortepan

BELVÁROS-LIPÓTVÁROS

Budapest közigazgatási területét 23 kerület alkotja. Belváros-Lipótváros Budapest Főváros V. kerülete. A pesti oldalon, a Duna mentén elnyúló városrész a történelmi városközpont szerves része. A Deák Ferenc utcától északra Lipótváros, délre a Belváros található.

A kerülethatárt nyugatról a Duna középtengelye, északról a Szent István körút (nagykörút), keletről a Bajcsy-Zsilinszky út és délről a kiskörút (Károly körút - Múzeum körút - Vámház körút) középtengelye alkotja. Belváros-Lipótvárossal szomszédos kerületek Újlipótváros (XIII. kerület), Terézváros (VI. kerület), Erzsébetváros (VII. kerület), Józsefváros (VIII. kerület) és Ferencváros (IX. kerület). Budapest központos, sugaras szerkezetében geometriai szempontból a Belváros-Lipótváros egysége aszimmetrikus elem.

A kerületen belüli középkori városmagot lehatároló útvonalak esetében elválik egymástól a funkció és a szerkezet. Funkcionálisan a József Attila utca és a kiskörút kapcsolódik, szerkezetileg azonban a kiskörút északon nem záródik be, hanem összenő a sugárirányú Bajcsy-Zsilinszky úttal. Részben a kiskörút északi záródásának szerkezeti meggyengülése és a Széchenyi István tér (volt Roosevelt tér) forgalomtechnikai megoldása az oka, hogy az ide kapcsolódó Lánchíd a leggyengébb kapocs Buda és Pest között, az 1904-es szabályozási terv meg nem valósításának eredményeként.

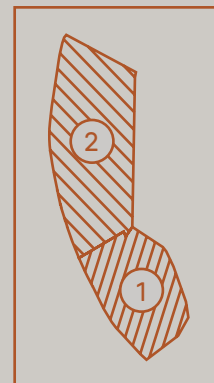

- 1 BELVÁROS
- 2 LIPÓTVÁROS



Ahogy az országunk központja Budapest, ugyanúgy Budapest szíve a Belváros. Ennek okán a budapesti várostervezés nemzetközi, országos és regionális szerepkörének alakításában az V. kerület létfontosságú szerepe megkérdőjelezhetetlen.

D U N A

D U N A

D U N A

XIII.

VI.

VII.

VIII.

XI.

- ZÖLDFELÜLET
- LAKÓÉPÜLET
- KÖZÉPÜLET



A Magyar Tudományos Akadémia
Fotó: hunap studio

A modern államiságot megtestesítő legfőbb hatalmi ágak – törvényhozás, igazságszolgáltatás, végrehajtás – legfelsőbb szintű intézményei tradicionálisan a kerületben találhatóak, úgymint Parlament, Kúria és Legfőbb Ügyészség, de a minisztériumok többsége is.

Az államhatalmi intézményeken kívül a tudomány (úgymint Magyar Tudományos Akadémia), az oktatás (óvodák, általános- és középiskolák, felsőoktatási intézmények), a kultúra (színházak és múzeumok, Vigadó), valamint a pénzügyvilág (Magyar Nemzeti Bank, bankok) számos jeles és patinás intézménye található a kerületben. A legmagasabb presztízsű országos intézmények sűrűsége előidézi a tőkeerős ágazatok – elsősorban a bankok – székházainak koncentrációját. Az intézménysűrűség kiemelkedően magas szintje rendkívül jelentős funkciógazdagsággal párosul. Szerencsés módon az ország, illetve a Főváros központja nemcsak az itt található intézményeknek, de páratlanul attraktív fekvésének is köszönheti kitüntetten magas rangját, különösen a vendéglátás és a turisztikai iparág szempontjából kedvező.



Országház
Fotó: hunap studio



Szent István Bazilika
Fotó: hunap studio



A DUNA-PART

A terület a főváros tényleges szívének nevezhető területi egységében, a Duna partján terül el. A városi táj meghatározó nyugati határa a Duna, melynek szélessége olykor vetekszik a városrész kelet-nyugat irányú szélességével. A folyó mellett elterülő városrész életében főleg a történeti kialakulásában volt nagy szerepe a Dunának, hiszen mint fontos átkelőhely már a római időkben is településmag alakult itt ki (Contra Aquincum).

Az V. kerület a Duna partjával ugyanakkor meghatározó táji eleme a városképnek, a folyó mentén meglévő „zöld-kubusok” (Jászai Mari tér, Olimpia park, Kossuth tér déli és északi része, Széchenyi István tér, Vigadó tér, Március 15. tér, Fővám tér) láncolatával. Ez a természetes gyöngyfüzér kapcsolja a városi tájat a Dunához.

DUNA-PARTI LÁTVÁNY

Déli - Belváros: A városrész legmeghatározóbb képe a hídpilonokkal lezárt Belgrád rakpart látványával azonosítható. A nagyvonalú kiépítés e helyen vegyes építészeti minőséggel párosul. A város sziluettjében meghatározó az egyöntetű épülettömegeből kimagasló tornyok látványa.

Északi - Belváros: A városrész dunai látképe a Lánchíd és az Erzsébet-híd közötti szakasz egységében válik értelmezhetővé, melynek fókuszpontja a Vigadó. A Március 15. tér öble a Belvárosi templom körül voltaképp a Déli - Belváros felé ad térszerkezeti kapcsolatot, mely a híd jelenléte dacára is érvényesül.

Déli - Lipótváros: A városrész dunai látképe a Lánchíddal a város egyik legfontosabb panorámája. A Déli - Lipótváros szegmensében kb. középtájban helyezkedik el, de igazából az Erzsébet-híd és a Margit-híd közötti szakasz egységében válik teljessé.

Északi - Lipótváros: A városrész dunai látképének fókuszpontja a Parlament épülete, melyet a rakpartok hangsúlyos vonala kapcsol össze a Margit-híddal és a Lánchíddal.



A Duna és a Széchenyi lánchíd
madártávlatból
Fotó: INTERSPECT Kft. 2016-2017



Id. Antall József rakpart
Fotó: hunap studio



Id. Antall József rakpart
Fotó: hunap studio

ÉPÍTETT ÖRÖKSÉG KIALAKULÁSA

Az épített és táji környezet keretet alkot létünkhöz, ezért ezek minősége és harmóniája nagymértékben kihat életünkre. Budapest - viharos történelmi múltja ellenére - sok európai nagyvároshoz hasonlóan különböző korszakokból származó épített örökséggel rendelkezik; épített környezete a történelmi korok térbeli lenyomatát is magában hordozza. A város megőrzött történetisége alapvetően meghatározza egyedi karakterét, ami napjainkban egyre nagyobb érték a világban, sajátos értéke nemzetközileg is kimagasló kincsnek számítanak. A főváros estében ez különleges jelentőséggel bír.



Belvárosi plébániatemplom
Fotó: hunap studio

KÖZÉPKOR

Pest városának kialakulását egyértelműen a dunai átkelés kedvező lehetősége határozta meg. A Duna keskenysége adott lehetőséget a római Contra Aquin-cum kiépítésére, aminek romjaira épült fel a középkori város magja. Erre épült Pest első temploma, a későbbi plébániatemplom, s körülötte a középkori város. A Belvárosi plébániatemplom egymagában mutatja a román kor, a gótika és a barokk emlékeit. (A kereszténység elterjesztésekor a Március 15. téren állott római erőd délkeleti sarkában, a mai belvárosi plébániatemplom helyén háromhajós, nyugati toronypáros, félköríves szentélyzáródásos templom épült, melynek DNy-i tornya a mai napig megtalálható az épület falszövetében, szentélyének lábazati párkányait pedig a gótikus pilléralapozásokba építették be, a templom északi oldalán pedig a várfalon belül temető létesült. A templom legnagyobb átalakítására 1400. körül kerülhetett sor, ekkor a román kori szentélyt elbontották, helyére nyújtott, poligonális, körüljárós szentély került, melybe freskókkal gazdagon díszített ülőfülkéket készítettek. Ezután épült meg a templom északi oldalán a sekrestye, körben pedig a mellékkápolnák.)

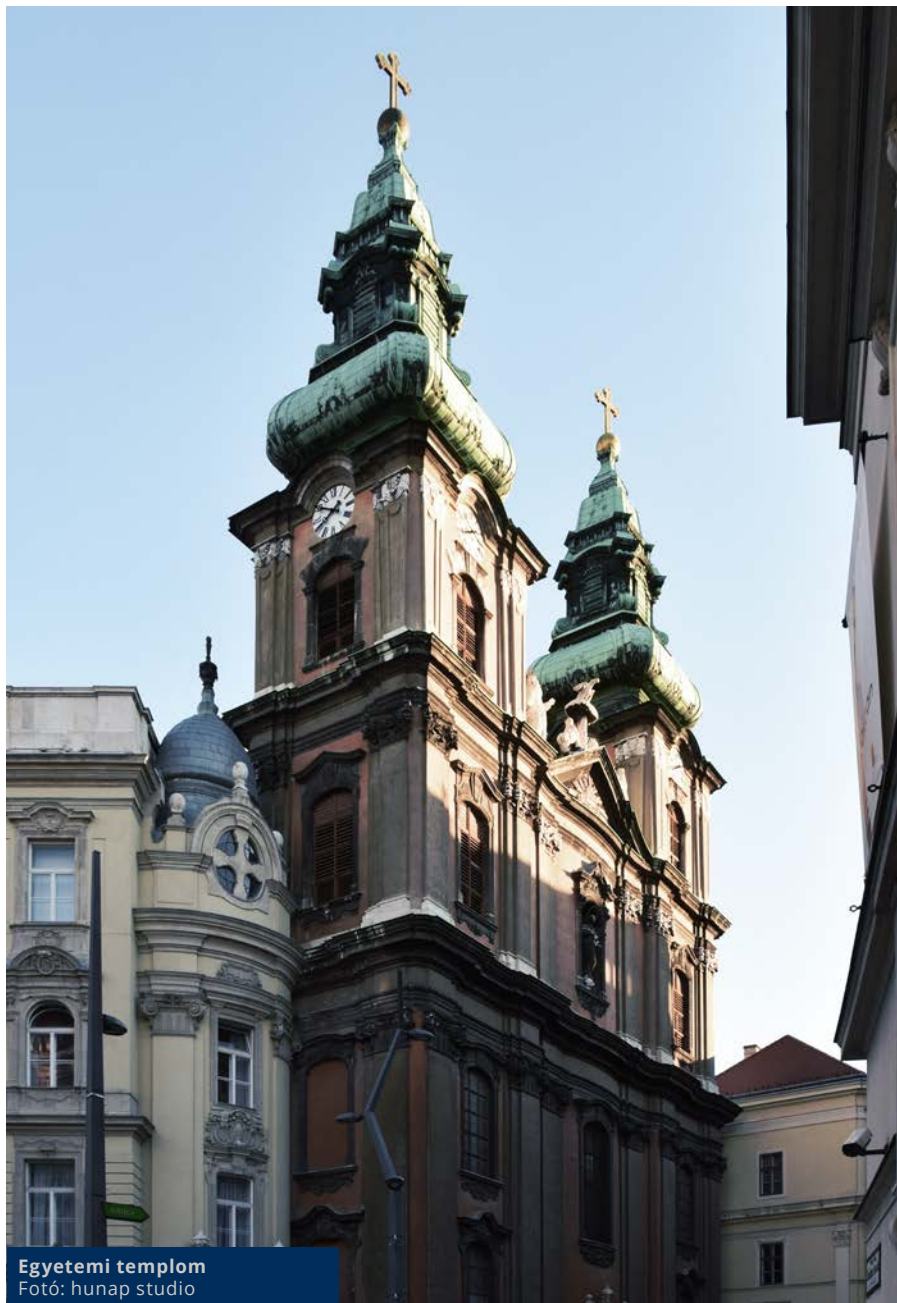

Egyetemi templom
Fotó: hunap studio

A XVI.-XVIII. SZÁZAD ÉPÍTETT ÖRÖKSÉGE

A magyar építészettörténet sajátos stílusjegyeiről könnyen felismerhető, kiemelkedő barokk alkotásának tekinthető az Egyetemi templom és a Szeminárium együttes (1744), az Angolkisasszonyok temploma (1747), a Ferences templom, a barokk stílusban helyreállított Belvárosi plébánia-templom (1725-1739), továbbá az Invalidus-palota (Martinelli, 1724-47).



Egyetemi templom kapurészlet
Fotó: hunap studio



Széchenyi láncíd
Fotó: hunap studio

A KLASSZICIZMUS KORÁNAK ÉPÍTETT ÖRÖKSÉGE

Lipótváros déli része Budapest egyik legegységesebb kiépítésű klasszicista városrésze, a tudatos városrendezési elhatározások nyomán kialakuló város egyik legelső példája. A Belváros északi részével szinte összenőtt, attól azonban karakterében jellegzetesen eltér.

A beépítetlen terület fejlesztését, parcellázásának rendszerét már egy korai, 1789-es szabályozási terv rögzítette. Ennek köszönhető alakult ki az a szabályos utcahálózat, melyet később Hild János 1805-ös terve rögzített. A Lánchíd és a vasút megjelenésével a város logisztikai funkcióinak egy igen jelentős része a Lipótváros körzetébe kerül. József nádor a Hild féle várostervvel Lipótváros kiemelt minőségű fejlesztését indította meg.

Kialakul a mai Kiskörút, megépült a Lánchíd. A fejlődő városszerkezet fontos elemeivé vált a fásítás és az árvízvédelem. A klasszicista Pest egyes szakaszokon már a Duna felé fordul, a korábbi gazdasági szerep helyett megkezdődik a folyópart „főhomlokzat” szerepének kialakulása, tudatos kialakítása. A Lánchíd megépítése a városrészt szimbolikusan és praktikusán is kulcspozícióba helyezte.

A terület legrangosabb klasszicista alkotásai között szerepel a Szapáry palota (1817), a Károlyi palota (1832), egyértelműen kiemelkedő a Vármegyeháza (Zitterbarth Mátyás, 1838-41) és a Deák téri evangélikus templom és együttese (Pollack Mihály, 1809). Egyedülálló egységet alkot a régi pesti Duna-part házsora, az Apáczai Csere János u. három klasszicista épülete (3-5-7., 1811k), továbbá a Nádor u. és az Október 6. u. környezetének egységes házsora. A klasszicista épületek ma már sajnos nem alkotnak összefüggő beépítést, egyedi épületek idézik vissza a korszakot.



Deák téri templom
Fotó: hunap studio



A pesti megyeháza
Fotó: hunap studio

A KIEGYZÉS KORÁNAK HISTORIKUS ÉPÍTETT ÖRÖKSÉGE

A Duna szabályozása a rakpartok belső szakaszának kiépítésével kezdődött 1854-ben és az 1870-es évek elejére fejeződött be. A kiépített partok szerepe több-rétű volt, az árvízvédelem mellett elsődlegesen a rakodóparti és piaci funkciók, de a városkép rendezésében is fontos szerepet kaptak. Az árvízveszély miatt előírás született az utcaszint megemeléséről, ezt követően a „szállodasori” telkek parcellázására az 1860-as években kerül sor.

Az egyesített főváros világvárosias fejlődése az ipari, mezőgazdasági és kereskedelmi potenciál szerencsés ötvöződése révén indult meg, a századforduló táján érte el a város virágkorát. Megkezdődött a város világvárosias átépülése, melynek jellemző folyamatává vált a két telek összevonásával nagyléptékű bérházak építése. Ezzel egyidejűleg a nagy helyigényű termelőszektorok (gépipar, malomipar, raktározás) már csak a távolabbi külvárosokban kaptak helyet. Az ipari fejlődés tanúháza a Lipótvárosban a Valero selyemgyár a Honvéd utcában. A főváros legfontosabb fejlesztési programjait már nem a történeti városmagban, hanem azon kívül, városfejlesztési pólusok kitelepítésével valósította meg (Andrássy út, Nagykörút, Szabadság tér).



A volt Igazságügyi palota
Fotó: hunap studio



Vigadó
Fotó: hunap studio



Szent István Bazilika
Fotó: hunap studio

A kiegészítés évétől kezdődő fejlesztési láznak köszönhetően a területen nagy számban vannak jelen a harmonikus, kiérlelt historikus műformákkal építkező koraeklektikus lakó- és középületek. Ki kell emelni közülük Ybl Miklós alkotását, az Első Hazai Takarékpénztár épületét (Ybl palota), a város egyik legszebb neoreneszánsz épületét, az Újvárosházát, az Egyetemi könyvtár épületét. Külön figyelmet érdemelnek azok a házsorok, ahol az ilyen épületek nagyobb összefüggő egységben maradtak fenn (Múzeum krt. 13-21., Vámház krt., Veres Pálné u. 9-15., Váci utca 51-57., Havas utca, stb.).

Az 1850-es években kezdődött a Bazilika építése, és folyt a Vigadó építkezése. A koraeklektikus épületek közül kiemelkedik a Főposta épülete (Skalniczky Antal, 1866), a Thonet ház. A koraeklektikus épületek közül az épületegyüttesek egységes megjelenését kiemelendő, mint a Duna-parti tömbök egységes házai, a Széchenyi utca környezete. A korszak végének remeke, a később meghatározóvá váló neoreneszánsz első pesti épülete, a Magyar Tudományos Akadémia székháza (1864) a dinamikus fejlődő város egyik legfontosabb együttesét képviseli. Ugyancsak a Duna-part megújuló beépítését képviselte a Vigadó újjáépítése. Az érett eklektika legfontosabb önálló alkotása a Bazilika (a Lipótvárosi plébánia-templom, Ybl, 1868-1905).



Országház
Fotó: hunap studio



Klotild-palota
Fotó: hunap studio



Klotild-palota
Fotó: hunap studio



Gresham palota
Fotó: hunap studio

A SZECESSZIÓ ÉPÍTETT ÖRÖKSÉGE

A szecessziós motívumokkal gazdagított neobarokk kompozíciók (pl. Királyi bérház, Klotild paloták együttese, az új egyetemi épület) mellett jelen van a neoromán (Thökölyánium). A tisztán szecessziós épületek (Királyi Bazár, Vermes ház, Korányi ház, Thonet udvar) vagy a felbukkanó premodern házak (Rózsavölgyi ház, Szénási üzletház, Irányi u. 5., Veres Pálné u. 12.) mellett kialakult a bérházak nehezen megragadható stílusa, mely egyszerre építkezik a bécsi szecesszióból, a Jugendstilből, de továbbra is szívesen alkalmazta a történeti formákat és díszítőelemeket.

A századfordulót követő években megkezdődött a reformkori épületek cseréje, átépítése és emeletráépítése. A jellemzően nagy számban megvalósuló pénzügyi épületek (bankok, biztosítók) a kor legmagasabb építési minőségét képviselték, amit társművészeti alkotások (üvegmunkák, szobrászat és bútorkészítés) gazdagsága is mutat.

A századforduló korának két kimagasló alkotása a Gresham-palota és az Adria-palota.



ÉPÍTETT ÖRÖKSÉG VÉDELME

Az V. kerület teljes közigazgatási területe az UNESCO védelme alatt álló világörökségi helyszín és annak védőövezete, műemléki jelentőségű és kerületi területi védelmet élvező terület. Műemléki jelentőségű területként már korábban ki volt jelölve, melynek határait 2000-ben módosították az Andrásy út világörökséggé nyilvánításával egyidejűleg. Ezáltal a kerület egésze műemléki jelentőségű területté vált. Belül azonban megmaradtak a külön rögzített kijelölt műemléki környezetbe sorolt területek, így a Nemzeti Múzeum és a Károlyi palota egymáshoz kapcsolódó műemléki környezete.

A területen igen nagy számban található országos védelem alatt álló épület, illetve helyi védelem alatt álló épületek, jellemző módon a szecessziós és a korai modern alkotások köréhez kapcsolódóan. A fővárosi helyi védett épületek és épület-együttesek elsősorban a főútvonalak mentén a Kossuth Lajos utcában, a Múzeum körúton, a Kálvin téren, illetőleg a Várház körúton, a Bajcsy-Zsilinszky úton és a Szent István körúton sorakoznak.

A többértékű védelemmel rendelkező történelmi emlékhely, a műemléki és régészeti jelentőségű területek, a kiemelkedően védett városszövet illetve épületállományból fakadóan településképi szempontból a kerület egész területe meghatározó jelentőségű, ennek okán élvez kerületi területi védelmet.

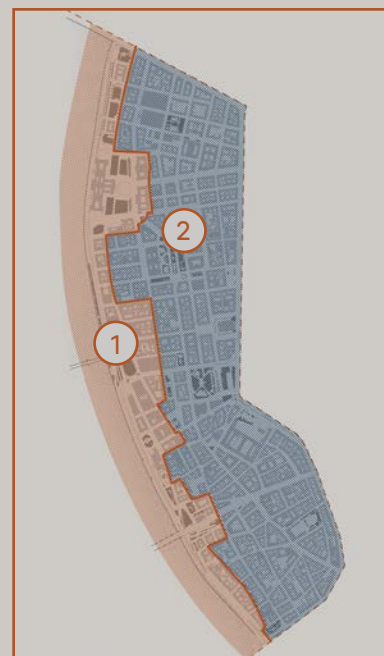

- 1 VILÁGÖRÖKSÉGI HELYSZÍN
- 2 VILÁGÖRÖKSÉGI HELYSZÍN VÉDŐÖVEZETE



D U N A

D U N A

D U N A

-  MŰEMLÉK ÉS TELKE
-  MŰEMLÉK KÖRNYEZET HATÁRA

VILÁGÖRÖKSÉG ÉS VÉDELMI ZÓNÁJA

A világörökségi helyszínek olyan kulturális vagy természeti szempontból egyedinek számító értékek, melyet az UNESCO keretén belül működő Világörökségi Bizottság (World Heritage Committee) az általa igazgott Világörökség Programba felterjesztett. A program célja az emberiség kulturális és természeti örökségének védelme, azok nyilvántartásba vétele.

Az **UNESCO Világörökség** Bizottsága 1987. december 11-én vette fel a világörökségek listájára a Budapest Duna-parti zónáját a Margit-hídtól a Szabadság-hídig és a budai Várnegyedet. Avédelem legfőbb oka a városkép megőrzése, ebbe igen hangsúlyosan beleértve az épületállományt, sziluett védelmet és látképvédelmet. A kerület szempontjából lehatárolt területen a legfontosabb cél a védett örökség, az integritás és a hitelesség megőrzése, a Duna és a Duna partok, mint a táj karakterét meghatározó elemek védelme és megfelelő minőségi színvonalon tartása. A világörökségi terület pufferezónája a magterület védelmét biztosító, a világörökségi helyszínt körülvevő terület, melynek fejlesztésére és használatára a világörökségi területek védelme érdekében azonos előírásokat és korlátozásokat vezettek be. A főváros területén lévő kilátópontokról és kilátó utakról - különösen a budai hegyeknek a város felé néző lejtőiről, a pesti oldalon a Gödöllő felé emelkedő dombvidékről, a Várban és a várfalak mentén húzódó sétányokról, a Gellérthegyről, a Nap-hegyről - a környező tájra és a városra, illetőleg a Vár-hegyre való rálátás lehetőségét biztosítani kell.

A kulturális örökség részét képező vonzerők közül kiemelkedik az Országház épülete, a Szent István Bazilika, a Néprajzi Múzeum, a Gresham-palota, a Magyar Tudományos Akadémia épülete, a Széchenyi lánchíd, a Szervita téri Szent Anna templom, a Batthyány-örökmécses. A Hold utcai Vásárcsarnok, ahol az Önkormányzat által felújított piacon mára egy valódi gasztroközpont alakult ki Belvárosi Piac néven, az Aria Hotel Budapest, amely a New Yorkban megrendezett TripAdvisor Travelers' Choice Awards keretében elnyerte a Világ Legjobb Szállodája díjat (korábban ezt a díjat a Gresham-palotában működő Four Seasons birtokolta). A Nemzetközi Ingtatlanfejlesztési Nívódíj pályázaton (FIABCI World Prix d'Excellence Awards 2017) a megújított Váci 1 műemléki védettséget élvező épülete a Világ Legjobb Örökségvédelmi Projektje, Európa Legjobb Kereskedelmi Fejlesztése első díjat kapott 2017-ben.



Egyetem tér
Fotó: hunap studio

BELVÁROS

A Duna-partján kialakult, fallal körített Pest középkori közlekedési hálózata a stratégiai fontosságú dunai átkelőhelyek és ellenőrző pontok (Várhegy) környezetében épült ki. Középkori épületei alig maradtak fenn, jobbra csak utcaszerkezetének lenyomata tükrözi eredetét a mai Belváros területén, néhány elszigetelten álló, korabeli épülettel.

Utcahálózatának gerince három országos jelentőségű főút volt. A Dunával párhuzamosan futó Váci utca, erre merőlegesen érkezett Hatvan felől a mai Kossuth Lajos utca, a harmadik nagy út, amely Szeged felől érkezett a Kecskeméti utca vonalán. A volt városfal lebontásával jött létre a Kiskörút, ahol a Nemzeti Múzeum tömbje, illetve a Vámház körút épületei Pest legszebb klasszicista együtteseként maradtak fenn. Az egyház (pl. a ferenciek), a katonaság (Invalidusok palotája, korábban hadikórház, a mai városháza), és egyes főnemesek jutnak nagyobb birtoktestekhez, ami máig meghatározza a szűkebb Belváros funkcionális szerkezetét. A pesti belváros zöldfelületekben szegény, a szűkre szabott közterületek jelentős része fásítatlan.

LIPÓTVÁROS

A török hódoltság után fejlődésnek indult külvárosok jövőjét Hild János 1805-ös városrendezési terve határozta meg, mely egy korábbi tervet kiegészítve, a városfal és a Markó utca közötti területet mértani rendszer szerint osztotta fel. Kialakította a mai Erzsébet tér és a Szent István tér helyét és a környék sakkáblaszerű úthálózatát. A terv ezen a területen belül meghatározza az utcavonalakat, szabályozási szélességeket és egy-két tér – József nádor tér, Vörösmarty tér – kialakítását. A belváros meglévő részein kisebb utcanyitásokat, szélesítéseket, szűkítéseket és kiegyenesítéseket ad, a külvárosokban pedig az új parcellázásokat.

Presztízsét emelte a Magyar Tudományos Akadémia épületének megépítése; a Lánchíd helyének Pest északi részén történő kijelölése szintén elősegítette Lipótváros gyors fejlődését. Derékszögű hálózatának monotonitását az igényes beépítés fel tudta oldani, ami különösen a Duna-parti házsorok esetében sikerült, a klasszicizmus egységes építészeti stílusának használatával. A Hild terv az első olyan terv, amelyik Pest városának egészével komplexen foglalkozik, az utcák és terek vonalának kialakításán túl a vízellátás, árvédelem, fásítás kérdéseivel is.

A mai városkép kialakulásának fontos eleme az Újépület helyén épült Szabadság tér, illetve az Országház építésével létrehozott Kossuth Lajos tér is. A terület az ország politikai-közigazgatási központjává vált. Az épületeinek jelentős része a szecesszióba áthajló késői eklektika korában épült, így épültek például a Nagykörút később kiépített részei, (Szent István körút), illetve a Lipótváros Parlament környéki része. A területet arányos eloszlásban tagolják kisebb-nagyobb közkertek, fásított közterek. A közterületek jelentős hányada ugyanakkor fásítatlan.ek. A közterületek jelentős hányada ugyanakkor fásítatlan.

A főváros területén lévő kilátópontokról és kilátó utakról - különösen a budai hegyeknek a város felé néző lejtőiről, a pesti oldalon a Gödöllő felé emelkedő dombvidékről, a Várban és a várfalak mentén húzódó sétányokról, a Gellérthegyről, a Nap-hegyről - a környező tájra és a városra, illetőleg a Vár-hegyre való rálátás lehetőségét biztosítani kell.



Szent István Bazilika
Fotó: hunap studio

KIEMELT NEMZETI EMLÉKHELY

Belváros-Lipótváros területén a kulturális örökség védelméről szóló 2001. évi LXIV. törvény szerint Kiemelt nemzeti emlékhely az Országház és környéke.

Lehatárolása:

Budapest V. kerület

- Kossuth Lajos tér 1-3. szám alatti, 24894 helyrajzi számon nyilvántartott Országház,
- Kossuth Lajos tér (24893 helyrajzi szám),
- Kossuth Lajos tér 11. szám alatti, 24891 helyrajzi számon nyilvántartott ingatlan,
- Kossuth Lajos tér 12. szám alatti, 24898 helyrajzi számon nyilvántartott ingatlan,
- id. Antall József rakpart (24897/4 helyrajzi szám),
- Vértanúk tere (24834/1 helyrajzi szám)

A kulturális örökség védelméről szóló 2001. évi LXIV. törvény Kiemelt nemzeti emlékhelyekre vonatkozó különleges szabályokról rendelkező 61/I. § (1) bekezdése szerint:

„A kiemelt nemzeti emlékhely és annak környezete fenntartható használatának megóvása érdekében a Kiemelt Nemzeti Emlékhely Bizottság vagy a Kiemelt Nemzeti Emlékhely Bizottság meghatalmazása alapján az Országgyűlés Hivatala látja el az e Fejezetben meghatározott feladatokat.”

TÖRTÉNELMI EMLÉKHELY

Az V. kerületben a Magyar Tudományos Akadémia székháza és a Batthyány-örökmécses történelmi emlékhely. Mindkét helyszínen emlékoszlop is található a történelmi emlékhely tájékoztatásával.



Országház
Fotó: hunap studio

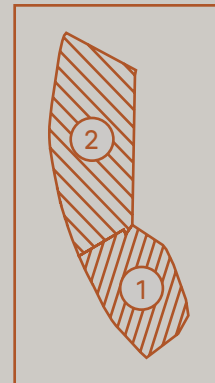



1 BELVÁROS
2 LIPÓTVÁROS

D U N A

D U N A

D U N A

KIEMELT NEMZETI EMLÉKHELY VÉDELMEÉRT,
MEGŐRZÉSÉÉRT FELELŐS SZERVEZET:

-  KIEMELT NEMZETI EMLÉKHELY BIZOTTSÁG (KNEB)
-  ORSZÁGGYŰLÉS HIVATALA (OGYH)



Kiemelt nemzeti emlékhely
A Kossuth Lajos tér
Fotó: INTERSPECT Kft. 2016-2017





Történelmi emlékhely
A Magyar Tudományos Akadémia épülete
Fotó: hunap studio



Történelmi emlékhely
Batthyány-örökmécses
Fotó: hunap studio

EMELTE
BUDAPESTI SZÉKESVÁROS
KÖZÖNSÉGE
1920

VÉDETT ÉPÜLETEK

A világörökségi terület településképe és történelme szempontjából meghatározó építészeti örökség kiemelkedő értékű elemeinek védelme, a jellegzetes karakterének a jövő nemzedékek számára történő megóvása, fenntartása érdekében az Önkormányzat a közigazgatási területén található kiemelkedő építészeti értékeket kerületi védelem alá helyezi.

FŐVÁROSI HELYI VÉDELEM

Budapest főváros városképe és történelme szempontjából meghatározó építészeti örökség kiemelkedő értékű - műemléki védettség alatt nem álló - elemeinek védelme érdekében Budapest Főváros Önkormányzat Közgyűlése a településkép védelméről szóló 30/2017. (IX. 29.) Főv. Kgy. rendeletében határozza meg a helyi védettséggel kapcsolatos szabályokat.

KERÜLETI HELYI VÉDELEM

Belváros-Lipótváros városképe és történelme szempontjából meghatározó építészeti értékek védelme érdekében Belváros-Lipótváros Budapest Főváros V. kerület Önkormányzatának Képviselő-testülete a településkép védelméről szóló rendeletében határozza meg a helyi védettségre vonatkozó előírásokat és korlátozásokat.

A **kerületi egyedi védelem** elsődleges célja a település karakterének, látképének, identitásának, városszövetének védelme, ezért ezen épületek nem bonthatóak. A kerületi egyedi védelem az építmény egészére, építményrészletre vagy az alkalmazott anyaghasználatra, tömegformálásra, külső és belső homlokzati kialakításra, az épület belső kialakítására terjed ki. A kerület kiemelkedő jelentőségű történeti és építészeti értékéből fakadóan a kerületi területi védelem a kerület egész területére kiterjed.





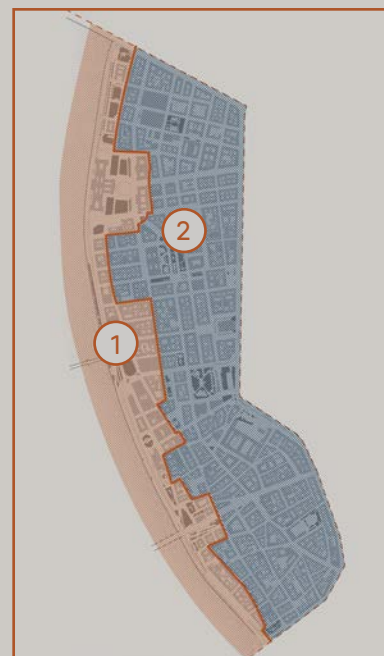

Magyar Tudományos Akadémia - részlet
Fotó: hunap studio

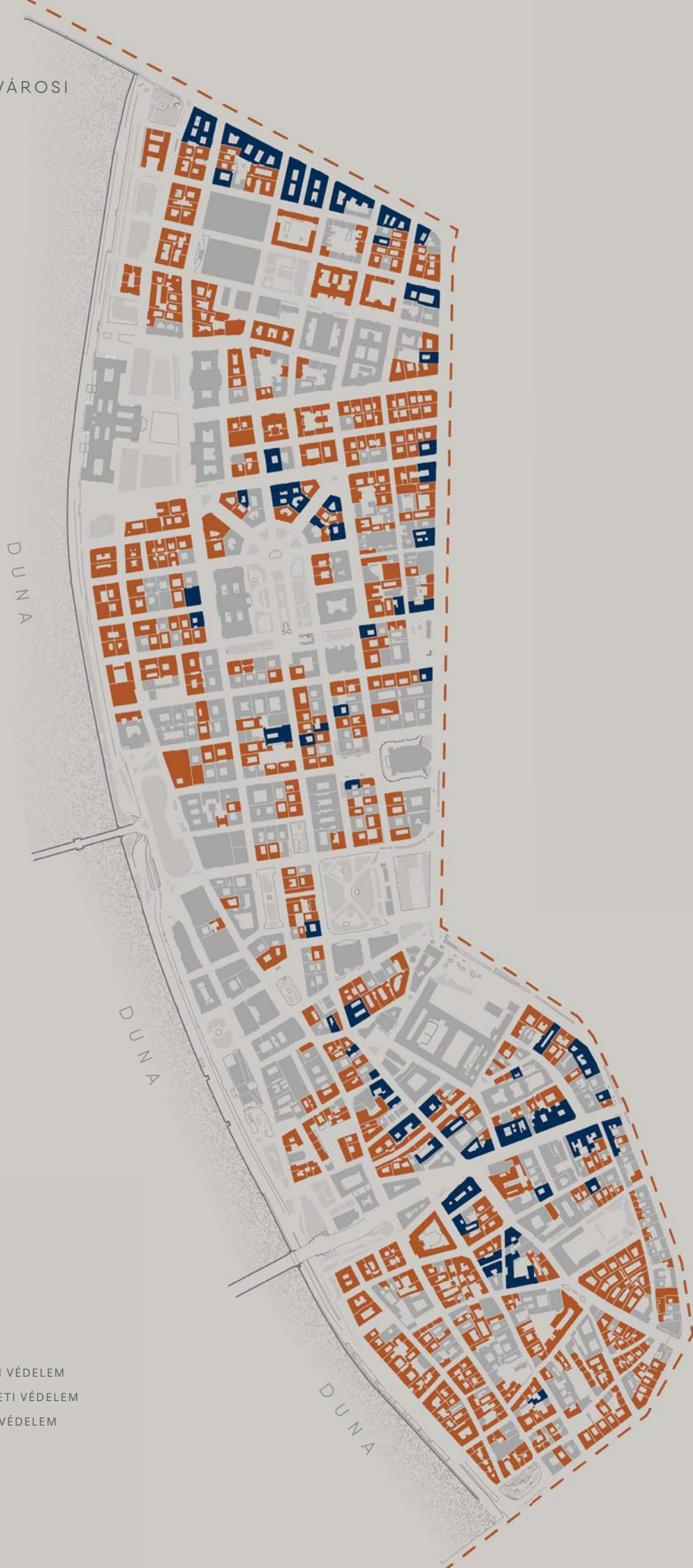

- 1 VILÁGÖRÖKSÉGI HELYSZÍN
- 2 VILÁGÖRÖKSÉGI HELYSZÍN VÉDŐÖVEZETE

KERÜLETI ÉS FŐVÁROSI
ÉPÜLETVÉDELEM



-  KERÜLETI EGYEDI VÉDELEM
-  KERÜLETI TERÜLETI VÉDELEM
-  FŐVÁROSI HELYI VÉDELEM

VÁROSSZÖVET, UTCAHÁLÓZAT

Belváros-Lipótváros telekstruktúrája egyértelműen mutatja melyik városrészben járunk, Belvárosban, vagy Lipótvárosban. A két városrész közötti különbség korukból, adottságaikból eredeztethető. A Belvárosban – a városfalnak is köszönhetően – spontán módon, pókhálószerűen alakultak ki az utcák, ezzel együtt a szabálytalan tömbök. Északon, Lipótvárosban már a tervezett, raszteres utcahálózat, így szabályos tömbökkel találkozhatunk.

A telkek méretét tekintve tulajdonképpen minden kategória megtalálható mindkét városrészben. A Belvárosra inkább az apróbb telkek – 1000 m² körüliek és alattiak – jellemzőek, leginkább a szabálytalanság, a geometria adta felaprózódás miatt. (Nagyobb szembetűnő eltérést a Fővárosi Önkormányzat ingatlana mutat.) Lipótvárosban elterjedtebb az egy-egy telekből álló tömb, a szabályos utcahálózatnak, többek között a nagy épületeket igénylő intézmények jelenlétének köszönhetően.

Deák Ferenc utcánál elváló Belváros és Lipótváros különbözősége elsősorban a kialakulásukban, szerkezetükben, utcahálózatukban mutatkozik meg. Ennek megfelelően a városfal által behatárolt Belváros szinte magától fejlődött, növekedett, így pókhálószerű, egymástól nagyon eltérő utcazélességű, kicsit kusza utcahálózat alakult ki, ennek következtében szabálytalan alakú, eltérő nagyságú terek, tömbök és telkek jöttek létre.

Lipótváros területén, a tervezett utcahálózatnak köszönhetően határozottan szélesebb, szabályos utcák, látványosan kiemelkedő útvonalak jöttek létre, szabályos tömbökkel, telkekkel. Funkciókat tekintve Lipótvárosban találhatóak a közigazgatás jelentős intézményei a lakófunkció mellett, a Belvárosban pedig a lakófunkció mellett inkább a turizmus jellemző.



Lipótvárosban már a tervezett, raszteres utcahálózat, így szabályos tömbökkel találkozhatunk.



A Belvárosban – a városfalnak is köszönhetően – spontán módon, pókhálószerűen alakultak ki az utcák, ezzel együtt a szabálytalan tömbök.

UTCAHÁLÓZAT



- LIPÓTVÁROS
- BELVÁROS



A Belvárosban – a városfalnak is köszönhetően – spontán módon, pókhálószerűen alakultak ki az utcák, ezzel együtt a szabálytalan tömbök.
Fotó: INTERSPECT Kft. 2016-2017



Lipótvárosban már a tervezett, raszteres utcahálózat, így szabályos tömbökkel találkozhatunk.
Fotó: INTERSPECT Kft. 2016-2017

BEÉPÍTÉSI JELLEMZŐK

Az épületek korából adódóan a beépítési mód nem mutat nagy változatosságot. Szinte a kerület egészére a zárt sorú beépítési mód a jellemző. Ezen kívül minimális, elenyésző a szabadon álló és oldalhatáron álló beépítés. Egyéb beépítésű telekként kerültek feltüntetésre az előbbiekben felsorolt kategóriák közül egyikbe sem sorolhatóak. Ilyenek pl. a templomok, az Országház, ahol a telek szinte akkora mint maga az épület, melyet egy nagyobb közterület vesz körül.



EGYÉB BEÉPÍTÉS

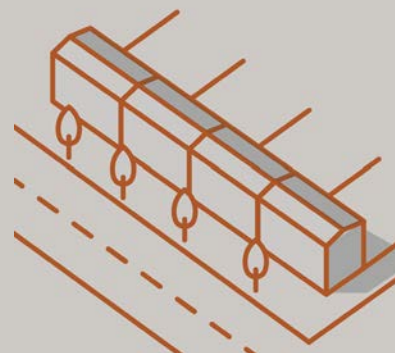

ZÁRTSORÚ BEÉPÍTÉS

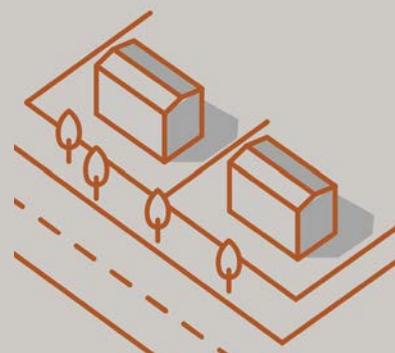

SZABADON ÁLLÓ BEÉPÍTÉS

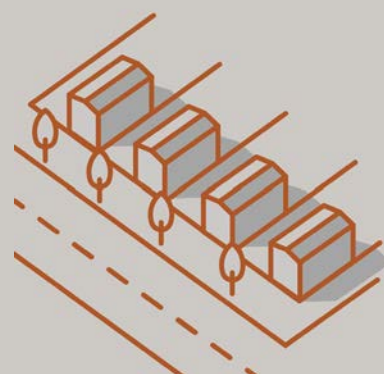

OLDALHATÁRON ÁLLÓ BEÉPÍTÉS

DUNA

DUNA

DUNA



TETŐTÁJKÉP

Budapest Duna-parti látképének védelme érdekében a főváros területén lévő kilátópontokról és kilátó utacról - különösen a budai hegyeknek a város felé néző lejtőiről, a pesti oldalon a Gödöllő felé emelkedő dombvidékről, a Várban és a várfalak mentén húzódó sétányokról, a Gellérthegyről, a Nap-hegyről - a környező tájra és a városra, illetőleg a Vár-hegyre való rálátás lehetőségét biztosítani kell.

A védett területen a kilátás megfelelő védelmét, a rálátásban érvényesülő látványhoz, a terület sziluettjéhez és a környezethez való illeszkedést biztosítani kell. A látvány megfelelőségét a kilátópontokról és kilátó utacról készített, a teljes világörökségi látványba illesztett ábrázolással kell igazolni.

A védett területen bármely, a meglévő épületek külső megjelenését érintő beavatkozás csak az épületek eredeti terveinek felhasználásával végezhető el - amennyiben azok rendelkezésre állnak. A beavatkozás keretében biztosítani kell a korábbi helyreállítási hibák, eltérések korrekcióját, ideértve különösen az építészeti minőséget lerontó utólagos hozzáépítések elbontását, a tetőzet eredeti formájának újjáépítését és az esetlegesen korábban eltávolított épületdíszítések, tetődíszek, tornyok, kupolák, portálok visszaállítását.

A tetőidomok tömegének kialakításakor egyszerű és hagyományos formákat kell alkalmazni és a tetőfelületek homogén egységét megőrizni.

Lapostetőt - különösen a világörökségi területen - csak értékvédelmi dokumentáció javaslata esetében lehet alkalmazni.

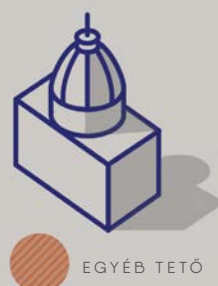
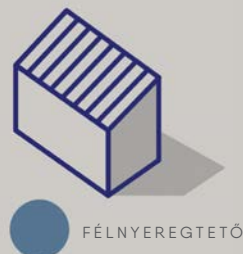
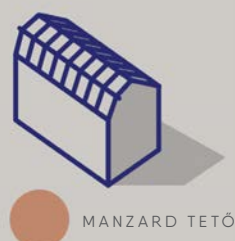

JELLEMZŐ TETŐIDOM TERÜLETI MEGOSZLÁSA

A tetőidom vizsgálat ortofotó alapján,
vegyes tetőidom esetén a tetőfelület
nagyobb részén jellemző tetőidom
feltüntetésével készült.



MAGASSÁGI JELLEMZŐK

A beépítési magasság ugyanolyan meghatározó eleme a városképnek, mint a sűrűség. Az épületek szintszámáról készült térkép ebben a kerületben nem mutat valós képet az épületek magasságáról, hiszen egy-egy épület szintjeinek belmagassága igen változatos, építési koronként jelentősen eltérve. Elég, ha a tömbnyi méretű intézményi épületek földszintjének nevezett szintmagasságát megfigyeljük, hiszen megfelelhet más épületek esetében kettő vagy akár két és fél szintnek is.

„Egyedi magasság” jelölést kaptak azok az épületek, melyek szintszámmal egyáltalán nem jellemezhetőek, főleg egyedi építészeti kialakítása, kupolái, tornyai miatt. Ilyen az Országház, a Szent István Bazilika és a templomok.

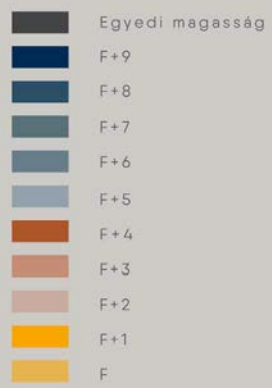

A DUNA ÉS KÖZVETLEN PARTJAI

A Duna-part a főváros egyik legfontosabb településképi szempontból meghatározó területe, amelybe a Duna vízfelülete és a folyót közvetlenül határoló területei tartoznak, az azt határoló térfalig terjedően.

A város kialakulása szempontjából fontos tényezők között szerepelnek a felszíni és a felszín alatti vizek. A Duna hajózási útvonalként, ipari- és ivóvízforrásként századok óta és ma is meghatározó földrajzi tényező a város életében.

Budapest, illetve városelődei a két eltérő jellegű táj - hegység és alföld - Duna vonala menti találkozásánál alakultak ki. A Duna - a korai középkor óta fontos vízi út - Buda-

pest térségében lép ki a hegyek szorításából az Alföldre. Az eltérő domborzati egységek érintkezési vonala, a különböző termények cseréjére alkalmas vásárvonal mindig is fontos szerepet játszott a települések kialakulásában. A vásárhely létrejöttéhez jó átkelési lehetőségre is szükség volt. A Duna bal parti, alföldi szakaszán az ártér mindössze két helyen - Pestnél, majd délebbre legközelebb csak Bajánál - szűkül össze. A budapesti Duna-szakasz legkeskenyebb, mindössze 285 m széles részénél, a mai Erzsébet-híd térségében kialakított tabáni rév így a megtelepedés újabb fontos elemét jelentette. A vásárvonal, az átkelőhely tehát Pest térségében adott volt.



Széchenyi lánc hídfő
Fotó: hunap studio

A Kárpát-medencében eleve központi fekvésű terület az átkelőhely adottságai révén maga felé vonzotta az Alföld és a Dunántúl, illetve Észak-Magyarország kereskedelmi útvonalait. A megtelepedésben fontos szerep jutott az építőanyagoknak: a Budai-hegység fájának, mészégetésre alkalmas mészkövének, téglagyártáshoz szükséges agyagának. A domborzati és kőzet-adottságok, az átkelőhely, a Duna, mint vízi út tehát egyaránt szerepet játszottak abban, hogy a Kárpát-medence természetes központja éppen itt alakult ki.

(Cograf Lexikon, Geomarket alapján)



ZÖLDFELÜLETEK

A zöldfelületeknek a városkép javításában, a városlakók pszichés egészségének megőrzésében, és nem utolsósorban a főváros idegenforgalmi vonzerejének fenntartásában is jelentős szerepe van.

A zöldterületek, közcélú zöldfelületek aránya Budapest Környezeti Állapotfelmérésének 2015-ös adatai szerint egy lakosra vetítve fővárosi átlagban 5 m², míg a kerületben megközelítőleg 2 m² (Forrás: TEIR 2012)

A kerület zöldterületei közül a legtöbb rekreációs, pihenő, játszó, kulturális funkciót tölt be, a nehezen megközelíthető vagy kisméretű területek esetében a kondicionáló-esztétikai-látvány funkció dominál.

A kerület közparkokkal való ellátottsága nem egyenletes. A Kossuth Lajos utcától északra fekvő területen több játszóteret közpark, míg az attól délre eső területen kevesebb, a Fővám téren és a Károlyi kertben áll rendelkezésre. Az utóbbi 15 év fejlesztéseinek köszönhetően a kerület zöldterületei megújultak, a lakosság igényeinek és a kor követelményeinek megfelelő felszerelési és berendezési tárgyak elhelyezésére került sor. Nagyszámú fasor telepítési program valósult meg az utcák, közterületek felújításával egyidejűleg. Ahol a közművek elhelyezkedése gátolta, akadályozta az alapközettel közvetlen kapcsolatban levő természetes talajba telepítést, ott edényes fasor került elhelyezésre (pl. Stollár Béla utca).

A közterületek megújításának egyik fontos eleme a vízfelületek kialakítása. A közterületekre új vízfelületek, vízjátékok kerültek (pl.: Kossuth tér, Fővám tér Október 6. utca, Petőfi Sándor utca, Egyetem tér, Bécsi utca, Szabadság tér, Szent István tér, Március 15. tér, Hild tér).



JÁTSZÓTEREK



KUTYAFUTTATÓK



KÖZÖSSÉGI TEREK

DUNA

DUNA

DUNA



KÖZÖSSÉGI TEREK



Szabadság-tér
Fotó: hunap studio



Batthyány-örökmécses
Fotó: hunap studio



Jászai Mari tér
Fotó: hunap studio



Honvéd tér
Fotó: hunap studio



Március 15. tér
Fotó: hunap studio



Fővám tér
Fotó: hunap studio

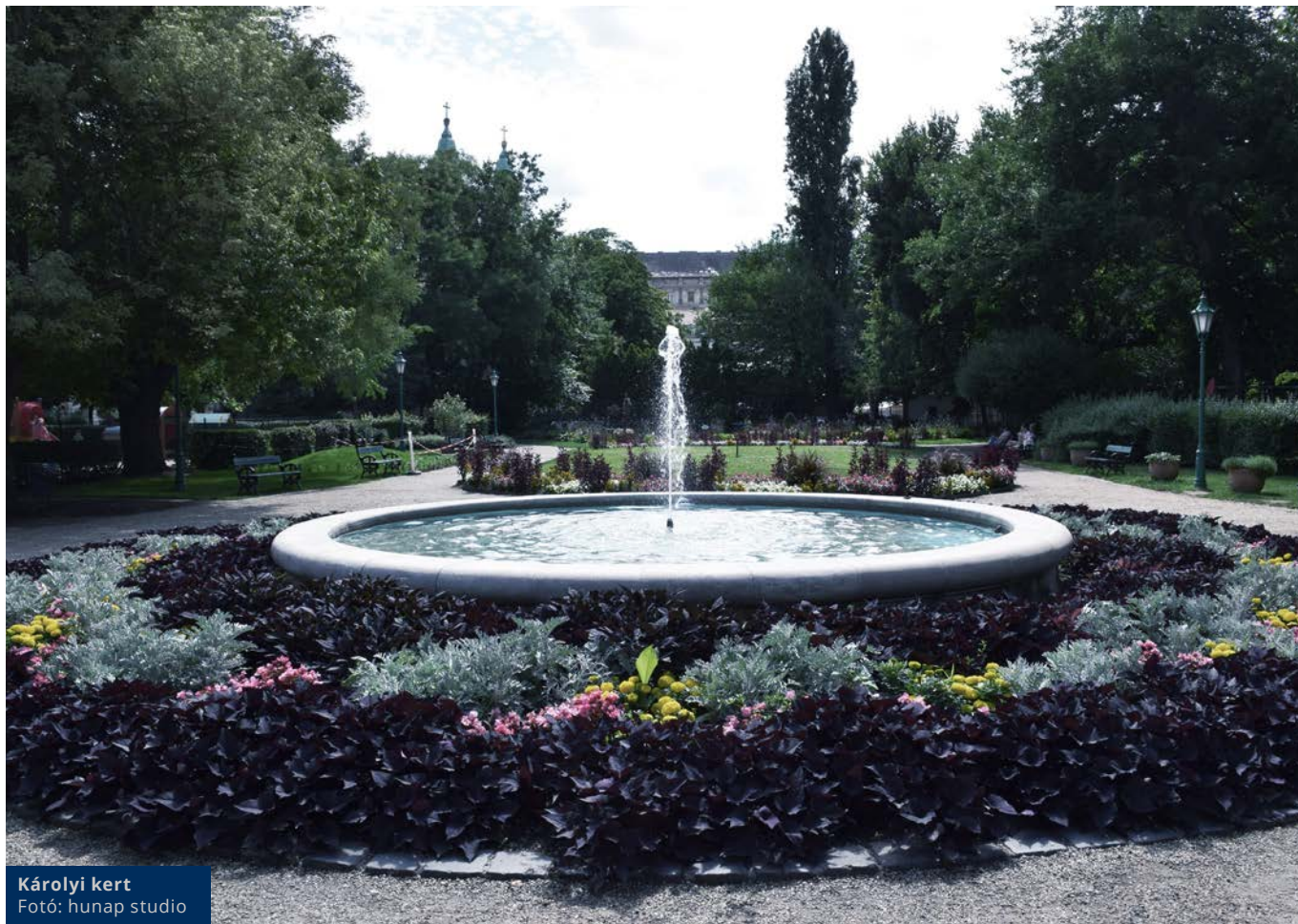

Károlyi kert
Fotó: hunap studio



Erzsébet tér
Fotó: hunap studio



Olimpia park
Fotó: hunap studio



Dunakorzó
Fotó: hunap studio



Városház tér
Fotó: hunap studio

ESTI VÁROSKÉP

Budapest éjjeli városképe egyedülálló értéket képvisel a város lakói és a turizmus számára egyaránt. A településszerkezetileg, forgalom-technikailag vagy településképi szempontból együtt kezelendő közterületek egységes és összehangolt módon történő kialakításának és fejlesztésének a köz- és díszvilágítási rendszer fontos eleme, amely az éjszakai városképet alapjaiban meghatározza. A megvilágítás módjával és eszközeivel a közbiztonság javítása mellett nagymértékben befolyásolható az éjjeli városkép és a város éjjeli hangulata. A mesterséges fény egyedivé teszi a város látványát, segítségével kiemelhetők, előtérbe helyezhetők az épített és természeti értékek, hangsúlyt adva a főváros karakteres területeinek.

A városkép szempontjából meghatározó az alkalmazott fényforrások típusa. A fényforrásokat számos fény- és világítástechnikai jellemző írja le. A hagyományos nagy nyomású nátriumlámpák sárgás fényűek, a folyamatosan teret nyelő LED-es világítások ugyanakkor jellemzően magasabb színhőmérsékletűek. Esetenként ezek a melegebb sárgás színek és nem körültekintően megválasztott hideg fehér színek az együtt kezelendő közterületeken belül keverednek, heterogén látványt nyújtva.

A több előnyös tulajdonsággal rendelkező LED-es technológia alkalmazása (alacsony energiafogyasztás, hosszú élettartam, választható színhőmérséklet, alacsony karbantartási igény, egyedi fényáram-szabályozás, fényáram-tartás, távvezérlési lehetőség) elsősorban új hálózatok tervezésénél javasolható, ahol a tartószerkezetek pozíciója és magassága a tervezéskor szabadabban megadható. (Budapest Településképi Arculati Kézikönyve)

A lámpatestek, kandeláber, világító berendezések mellett városképet formáló hatása van az egyéb, közműhálózat-hoz tartozó berendezések jelenlétének is. Az egységes városkép érdekében, különösen világörökségi területen kerülni kell a légvezetékek alkalmazását, valamint elosztószekrények, közműcsatlakozó szekrények esetén törekedni kell a felszín alatti kivitelre.



Vörösmarty-tér
Fotó: hunap studio



Gresham-palota
Fotó: hunap studio



Esti városkép
Fotó: hunap studio

FÉNYSZENNYEZÉS

Budapest Településképi Arculati kézikönyve szerint:

A mesterséges (civilizációs) fények – közvilágítás, közlekedési fények, fényreklámok, díszvilágítás, eseti rendezvény-világítás – alapvetően az éjszakai fényviszonyok jelentős megváltoztatását produkálják. A természetes éjszakai fények látványának (láthatóságának, érzékelhetőségének) csökkenése az első, amit regisztrálunk. Ezt és a mesterséges fény további kisebb-nagyobb kártétellel járó hatásait összegezve fényszennyezésnek nevezzük.

A fényszennyezés olyan mesterséges zavaró fény, ami a horizont fölé vagy nem kizárólag a megvilágítandó felületre és annak irányába, illetve nem a megfelelő időszakban világít, ezzel káprázást, az égbolt mesterséges fénylését vagy káros élettani és környezeti hatást okoz, beleértve az élővilágra gyakorolt negatív hatásokat is.

Az OTÉK 54.§ (2) d) pontja alapján az építmény megvilágítását, a köz- és díszvilágítást, a fényreklámot és a hirdetőberendezést úgy kell elhelyezni és kialakítani, hogy a fényhatás fényszennyezést ne okozzon.

A rendelet ugyanakkor pl. színhőmérséklet vonatkozásában nem tartalmaz rendelkezést, e tekintetben a Fővárosi Közgyűlés által 2015. május 27-én elfogadott Budapest Világítási Mesterterv ad szakmai támpontot.

A fényszennyezés tartalma a károkozás módjai alapján a következő:

- az eltékozolt energia (áramfelhasználás, hőemisszió),
- a káprázást kiváltó hatások (a tájékozódás biztonságát korlátozzák),
- birtokháborítás fényvel (pl. az ablakon, függönyön át bejutó nem kívánt fény),
- az állatvilág élettani zavarása (nappal-éjjel életciklusok arányváltozása, élőhely fajösszetételének kényszerű módosulása, populációk földrajzi áthelyeződése, életképesség csökkenése),
- emberre gyakorolt élettani hatások (pszichikai és hormonháztartási zavarok, s ezek következményei),
- az éjszakai égbolt fényeinek észlelhetetlensége (kulturális és rekreációs deficit).

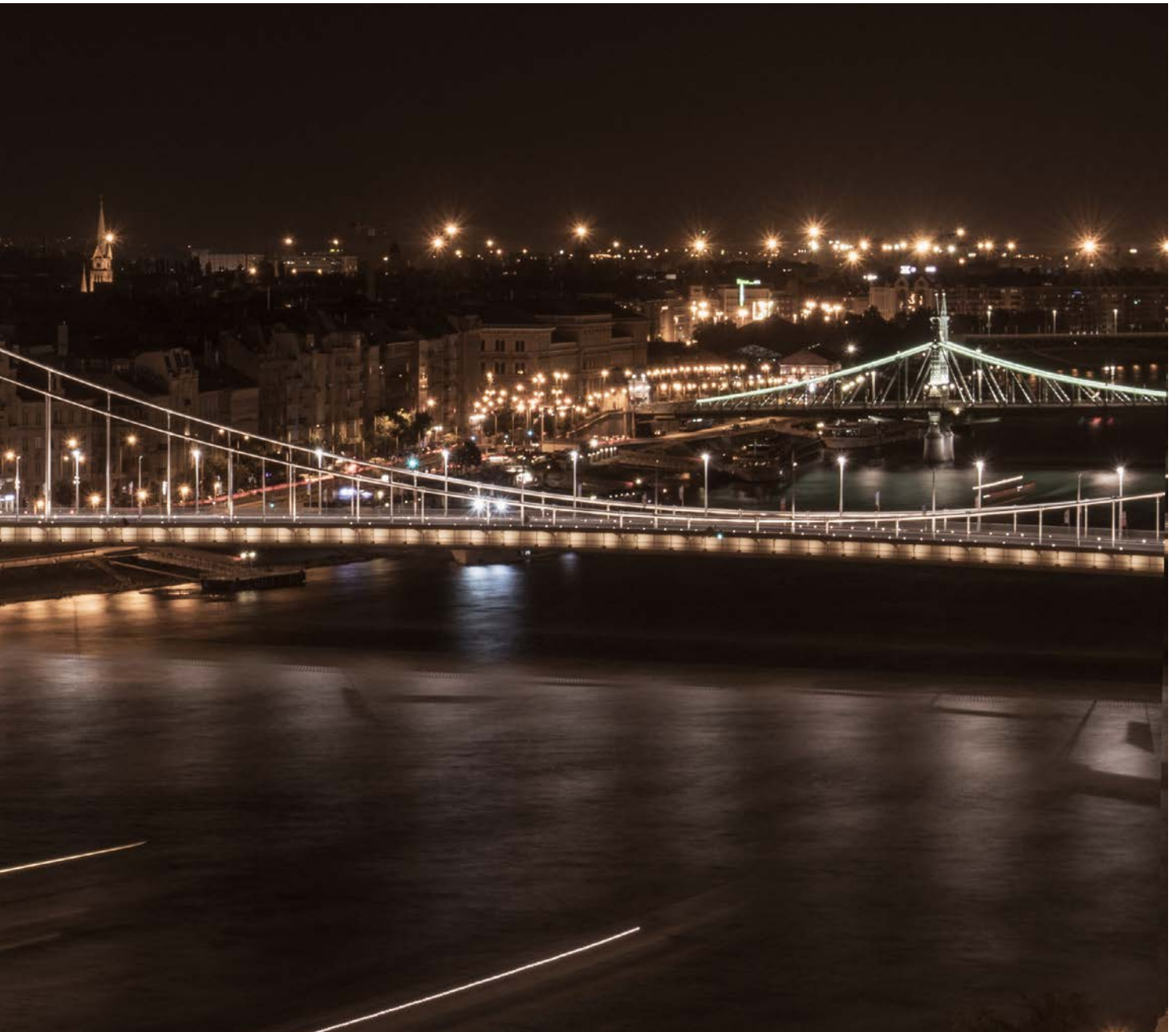



Esti városkép
Fotó: hunap studio



AJÁNLÁS A MEGLÉVŐ VÁROSI KÖRNYEZETHEZ VALÓ ILLESZKEDÉSHEZ

- A város kivételes, nemzetközi szempontból is kiemelkedő egyetemes értékei – tulajdonformára tekintet nélkül – a nemzet kulturális kincsének része, ezért megőrzésük, védelmük, sértetlen fennmaradásuk, jelentőségükhöz méltó használatuk és megfelelő bemutatásuk az egész emberiség, a jelen és jövő generációi számára kiemelt fontosságú közérdek.
- A védett területen az építményeket a jellegzetes településkép, valamint az épített és természeti környezet egységét, és megjelenését biztosító módon kell építtetni, átalakítani, a meglévőket erre tekintettel kell használni és fenntartani.
- A kerületi védett látványban történő átalakítás, változás során a látvány építészeti karakterét és sajátos hangulatát meg kell őrizni, beleértve a kerületi védett értékek tömegformálását, homlokzati architektúráját, színezését, anyaghasználatát, megvilágítását.
- A településképi követelmények a nyilvántartott műemléki értékekre, műemléki környezetre, műemléki jelentőségű területre és a kerületi egyedi és területi védett értékekre terjednek ki.
- Kerületi védett érték a védelem fennállása alatt nem bontható el. A védett területen, a védelemmel érintett ingatlanon csak olyan építési, vagy bontási munka vagy olyan állapot fennmaradása megengedett, amely nem érinti hátrányosan a védett érték megjelenését, karakterét, eszmei értékét, nem eredményezi a védett érték teljes, vagy részleges megsemmisülését, rongálását, eredetiségének kedvezőtlen irányú megváltoztatását.
- Védett építmény teljes, vagy a megjelenését rontó későbbi hozzáépítéseket meghaladó részleges bontására csak a védelem megszüntetése után kerülhet sor. A védelem megszüntetésének, vagy a részleges bontás engedélyezésének feltételeként az egyes épületrészeknek, tartozékoknak, az új épületbe történő beépítése, vagy azok megőrzése előírható.

TÖMEGFORMÁLÁS

A védett területen új építmény elhelyezése vagy meglévő épület tömegének, látványának megváltoztatása esetén biztosítani kell a környezethez és a környező épületekhez való illeszkedést. Egyes telkekre vonatkozó beépítési mutatókat és a városképi illeszkedésre vonatkozó előírásokat az Önkormányzat Képviselő-testülete által elfogadott Belváros-Lipótváros Kerületi Városrendezési és Építési Szabályzatáról és Szabályozási Tervéről szóló mindenkori hatályos önkormányzati rendelet részletezi.

IGAZODÁS A MEGLÉVŐ VÁROSI KÖRNYEZETHEZ

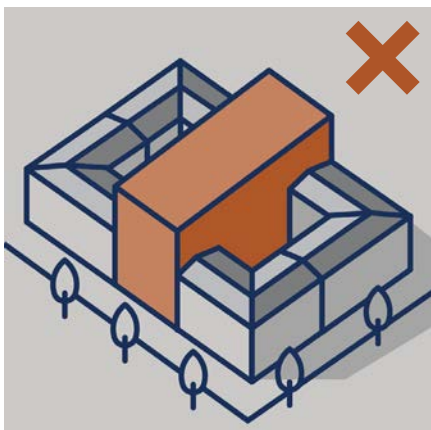

Nemcsak az egyes értékes épületek, homlokzatok, hanem azok városképi kontextusa, az utcakép is védendő és megőrzendő, amennyiben új épület épül, ehhez igazodjon.

A védett területen a kilátás megfelelő védelmét, a rálátásban érvényesülő látványhoz, a terület sziluettjéhez és a környezethez való illeszkedést biztosítani kell. A látvány megfelelőségét a kilátópontokról és kilátó utakról készített, a teljes világörökségi látványba illesztett ábrázolással kell igazolni.

Az udvari oldalon előnyben kell részesíteni a szomszédokkal légterében vagy használatában is összenyitható, közös belső zöld udvarok létrehozását.

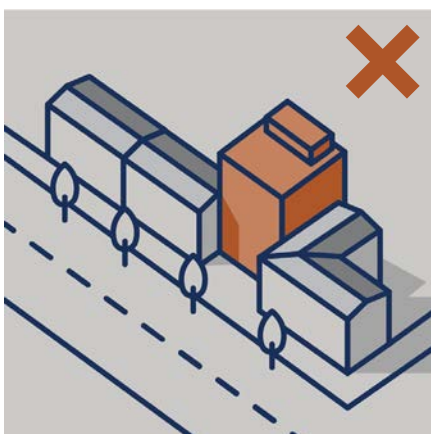

Új beépítés a kialakult beépítési struktúrához igazodó legyen, utcai oldalon a jellemző épületmélységhez igazodva.

Csak olyan minőségű építészeti beavatkozások történjenek, amelyek megfelelnek a meglévő, elvárható épített minőségnek. A minőség biztosításában kiemelt szerepe lehet a tervtanácsnak.

TÖMBÖK, TELEKSTRUKTÚRA

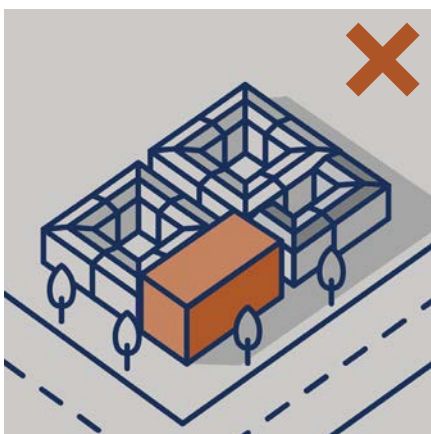

A látvány és lépték szempontjából különösen érzékeny, védendő területeken az eredeti, kialakult telekstruktúrának morfológiailag meghatározó, léptékkörző szerepe van, ezért szükséges az eredeti, történetileg kialakult telekstruktúra megtartása új építés esetén is.

A városképi illeszkedés követelményeinek betartásával új épület legmagasabb pontja 30,0 méternél nem lehet magasabb, kivéve azon esetet, ahol a zárt sorú beépítésű területeken a meglévő két szomszédos épület mindegyike ezt meghaladja. Hagyományos magastetős épület esetén az épület gerincvonala azzal az értékkel haladhatja meg a 30,0 m-t, amellyel a párkány-magasság a 30,0 m alatt marad. Az épület abszolút legmagasabb pontja 40,0 méternél nem lehet magasabb.

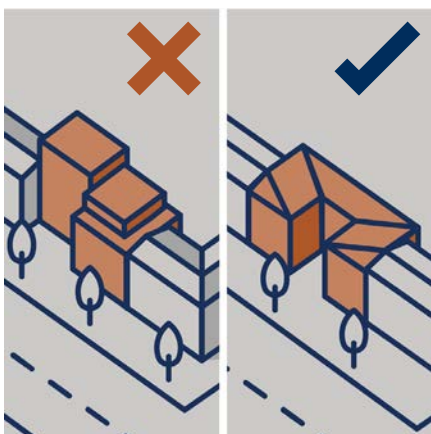

Azokon a területeken, ahol a telek utcai határvonalán zárt sorúan kialakult beépítés jellemző, ott ehhez igazodó, zárt sorú, utcavonalra kiépített beépítési mód ajánlott.

Az utcavonalon történő beépítéstől egy épület utcai homlokzatán belül szabad csak eltérni, cour d'honneur kialakításával.

UTCAKÉP SZILUETT

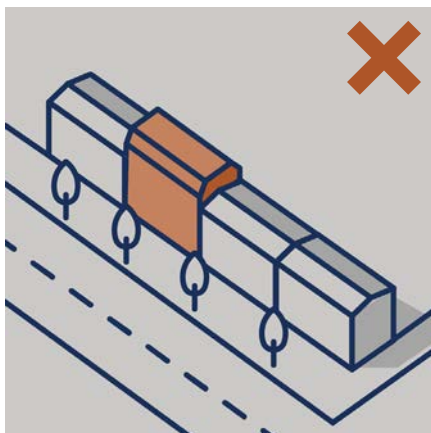
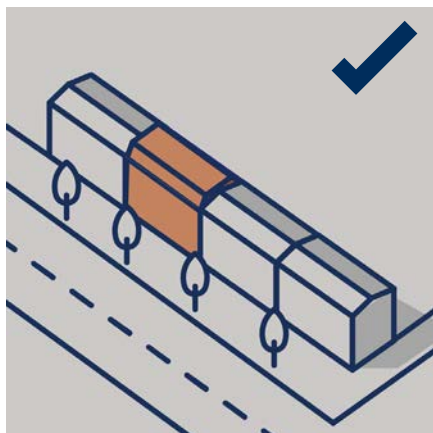

A városképi illeszkedés és a harmonikus utcakép kialakítása érdekében az épületet az építési tevékenységgel érintett teljes hosszát bemutató utcakép alapján kell megtervezni.

A tetőidomok tömegének kialakításakor egyszerű és hagyományos formákat kell alkalmazni és a tetőfelületek homogén egységét megőrizni. A tetőzeten lévő kiugrások és bevágások felületi aránya nem haladhatja meg a tető felületének felét.

Lapostetőt – különösen a világörökségi területen – csak értékvédelmi dokumentáció javaslata esetében lehet alkalmazni.

A városképi illeszkedés érdekében az új vagy átalakított magastetők hajlásszöge igazodjon az épület környezetében álló szomszédos épületek tetősíkjának hajlásszögéhez.

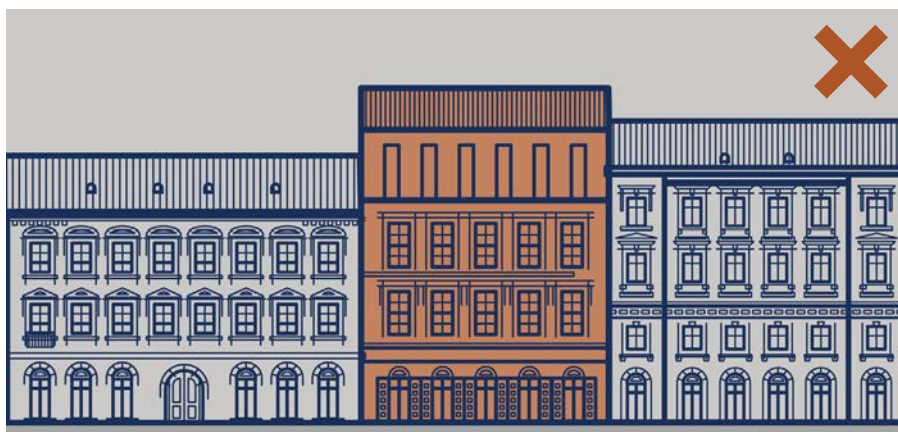

TETŐK, ÉPÜLETDÍSZEK KUPOLÁK



A védett területen bármely, a meglévő épületek külső megjelenését érintő beavatkozás csak az épületek eredeti terveinek felhasználásával végezhető el – amennyiben azok rendelkezésre állnak. A beavatkozás keretében biztosítani kell a korábbi helyreállítási hibák, eltérések korrekcióját, ideértve különösen az építészeti minőséget lerontó utólagos hozzáépítések elbontását, a tetőzet eredeti formájának újjáépítését és az esetlegesen korábban eltávolított épületdíszítések, tetődíszek, tornyok, kupolák, portálok visszaállítását.

Az egységesen magastetős kialakítású tömbökben közterületről láthatóan magastetős kialakítás javasolt.

Az építészeti hangsúly képzésének lehetséges helyszíneitől eltérni csak a korábbi fotóval vagy tervvel igazolt, eredeti állapot visszaállításával megengedett.

Védett területen a telekbelső felé a tetőidom tömegében negatív terasz kialakítható.

Új épület létesítése esetén az épület tetőfelülnézetét ötödik homlokzatként kell kialakítani. Az épület tervezése során a városzövetbe való illeszkedést vizsgálva a csatlakozó épületeket feltüntetve tetőfelülnézetet és tömegvázlatot kell készíteni.

A tetőhéjalás anyaga természetes anyagú pikkelyes fedés, természetes pala, fém és üveg lehet. A héjalás cseréje esetén nem alkalmazható a terület karakterétől, hagyományaitól idegen héjazati anyag.



Fotó: hunap studio



Fotó: hunap studio



Fotó: hunap studio



Fotó: hunap studio

HOMLOKZATOK, UTCAKÉP

A kerületi védelem alá helyezett építmények eredeti külső homlokzati megjelenését, egészének és részleteinek külső geometriai formáit, azok rész és befoglaló méreteit, eredeti anyaghatását egészében és részleteiben, ha ismert eredeti színhatását, ha nem ismert a feltételezhetően hasonló színhatását, az eredeti épület tartozékait és felszerelését az értékvizsgálattól függően a településképi követelmények figyelembe vételével kell megőrizni és helyreállítani.

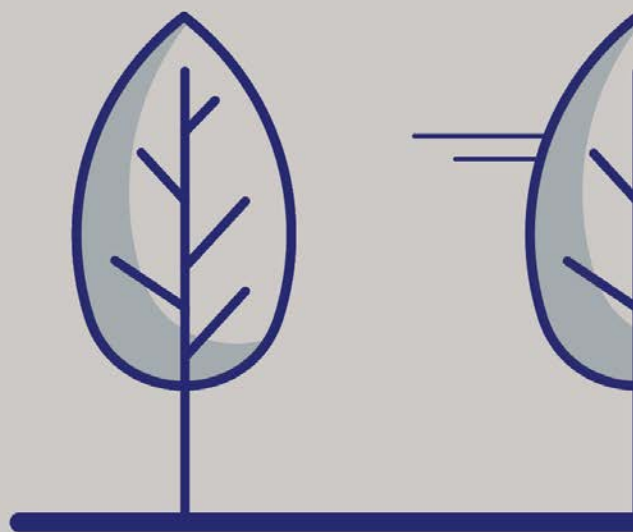



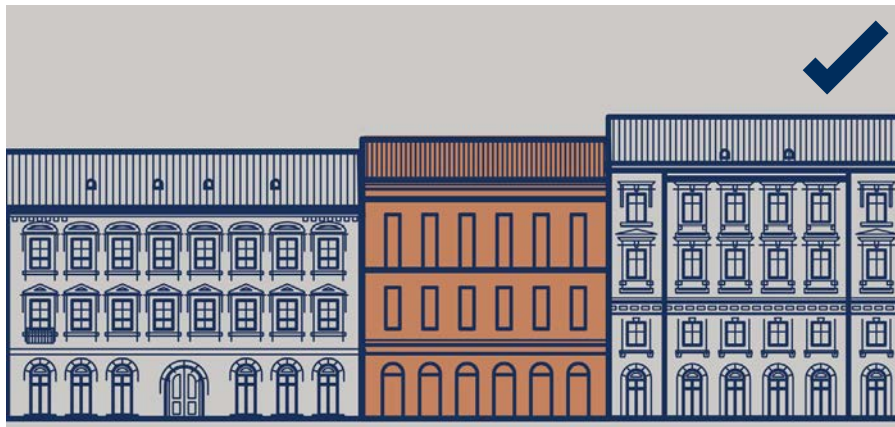

Védett területen az építmények színezését, annak városképi és színdinamikai kialakítását az érintett épülettömb szomszédos épületeinek vizsgálatával, azokkal harmonizálva kell megoldani.

Az épület homlokzatát érintő átalakításnál vagy a meglévő épület teljes körű vagy részleges felújításánál az eredetinek megfelelő homlokzatkialakítást meg kell tartani. Az épület eredeti tervei szerinti díszeket, épületrészleteket meg kell védeni és helyre kell állítani.

Az épülethomlokzatok felújítása, átszínezése – indokolt esetben falkutatást követően – csak a homlokzat egészére vonatkozó színezési terv alapján valósítható meg.



Védett területen épületet, épületrészleteket - tört fehér színek kivételével - fehérre, fekete-re vagy rikító színűre színezni illetve burkolattal ellátni nem lehet.

Kerületi egyedi védett épületek korszerűsítése, energia-megtakarítási célú felújítása nem okozhatja a védelem alapján képező értékeinek helyreállíthatatlan sérülését, elvesztését.

Meglévő épület utólagos hőszigetelése akkor megengedett, ha a homlokzati architektúra megváltoztatása nélkül megvalósítható.

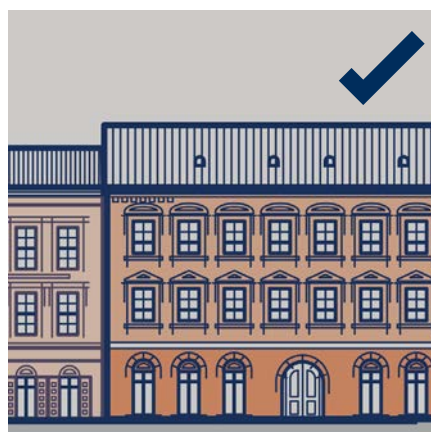
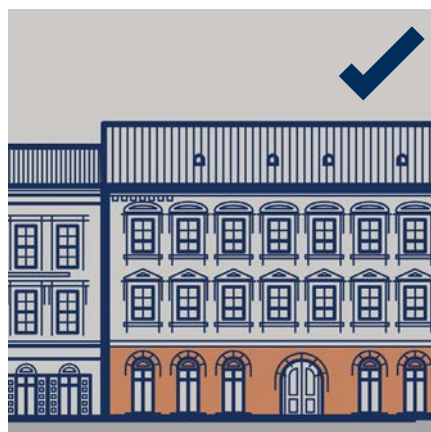



Fotó: hunap studio

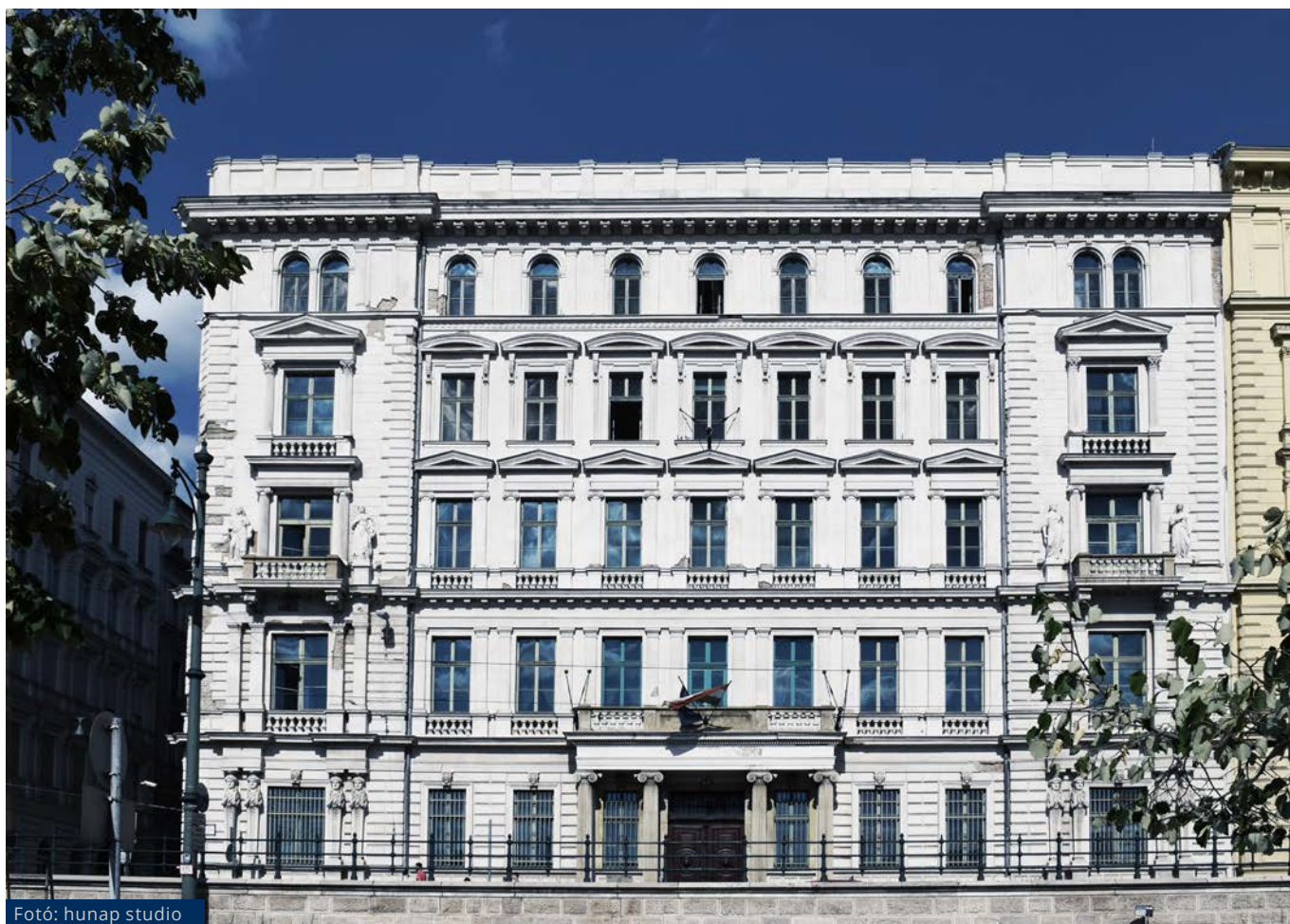

Fotó: hunap studio



Teljes homlokzatfelületen történő nyílászáró csere csak egységesen kialakítva megengedett. A nyílászárók kialakítása és osztása egységes, vagy az eredeti tervekkel megegyező, vagy ahhoz illeszkedő megjelenésű lehet. Zajvédelem vagy hőszigetelés céljából kettő- vagy több rétegű üvegezés a külső vagy a belső szárnyba egyaránt beépíthető. Egy-egy nyílászáró cseréje során csak az eredetivel megegyező kivitel és anyaghasználat megengedett.

Védett területen látszó redőnyszekrény nem helyezhető el, külső árnyékoló szerkezet az épület építészeti kialakításával, tagozataival összhangban létesíthető, a homlokzati struktúra és a meglévő épületdíszek figyelembevételével kell megtervezni és megvalósítani.



Az épület közterület felőli meglévő tetőfelületén új nyílászárót kialakítani csak akkor lehet, ha az Önkormányzat Képviselő-testülete által elfogadott Belváros-Lipótváros Kerületi Városrendezési és Építési Szabályzatáról és Szabályozási Tervéről szóló mindenkor hatályos önkormányzati rendelet lehetővé teszi vagy az épület eredeti tervei szerinti nyílászárók kerülnek kialakításra, visszaépítésre.

Önkormányzat Képviselő-testülete által elfogadott Belváros-Lipótváros Kerületi Városrendezési és Építési Szabályzatáról és Szabályozási Tervéről szóló mindenkor hatályos önkormányzati rendeletben, tetőablak-nyitási tilalommal jelölt épületek közterület felőli tetőfelületein új nyílászárót vagy bevilágítás célját szolgáló épületszerkezetet kialakítani nem lehet kivéve, ha az bizonyíthatóan az épület eredeti tervei szerint megtervezett nyílászáró, tetőfelépítmény, kupola, vagy egyéb építményrész.

Az utca felőli tetőfelületen a tetőszerkezet által határolt építményszinten a meglévő homlokzat architektúrájához igazodva legfeljebb egy építményszint bevilágítása vagy nyílászáróval való megnyitása alakítható ki.

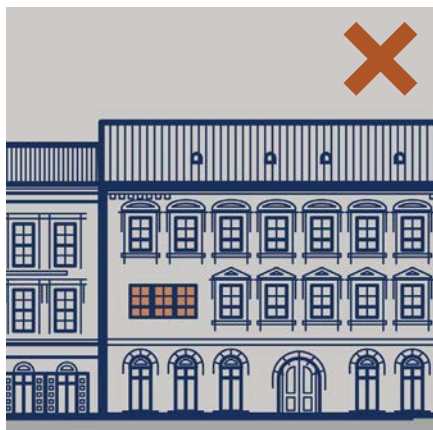

A közterületről látható homlokzaton, tetőzeten megjelenő több sorban elhelyezett tetőablak nem alkalmazható.

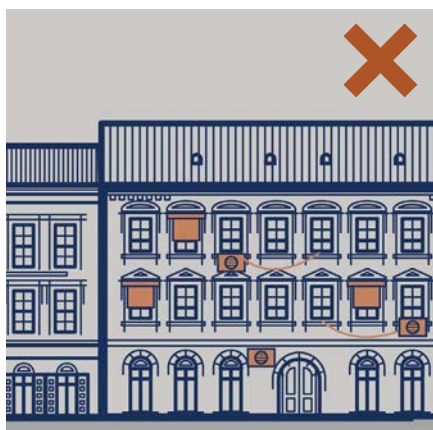

Az eredeti manzárdtető meredekebb (50°-ot meghaladó) tetőszakaszán tetősík ablak létesíthető, vagy üvegtető-szerkezet kialakítható.

A homlokzaton, tetőzeten lévő használaton kívüli korábbi tartókat, szabad vagy védőcsőben elhelyezett kábeleket, antennákat, reklámtartó szerkezeteket, annak felújítása során el kell távolítani. A homlokzatok akár részleges felújítása esetén ezek megszüntetése kötelező, vezeték kizárólag a homlokzat síkján belül vezethető.

Az Önkormányzat Képviselő-testülete által elfogadott Belváros-Lipótváros Kerületi Városrendezési és Építési Szabályzatáról és Szabályozási Tervéről szóló mindenkor hatályos önkormányzati rendeletben meghatározott tetőablak-nyitási tilalom nem vonatkozik a tetőkibúvók létesítésére és a történeti épületek eredeti, védendő értéket képviselő, időközben megsemmisült tetőfelépítményeinek, tetőzeti ablakainak korhű helyreállítására, visszaépítésére.

A meglévő tetők új nyílászáróit úgy kell kialakítani, a meglévőket átalakítani, hogy azok - kortárs építészeti kialakítás esetén is - illeszkedjenek a környezet hagyományos arculatához.

A földszinti portálokat az épület meghatározó karakterét és anyaghasználatát figyelembe véve kell kialakítani és fenntartani.

Új épület létesítése vagy meglévő épületek utcai homlokzatának felújítása során a földszinti homlokzatsávot anti-graffiti bevonattal kell ellátni.

Védett területen lévő épület homlokzatán (beleértve a belső udvari homlokzatot is) klímaberendezés, gépészeti berendezés, energia-termelő vagy egyéb technikai berendezés nem helyezhető el, kivéve a jellemző homlokzati sík mögött takart kivitelben vagy 30 m²-nél nagyobb légudvarban, mely a világörökségi helyszín látványvédelmét nem sérti és harmonikusan illeszkedik a településképhez. A kondenzvíz elvezetéséről megfelelően gondoskodni kell, az közterületre vagy szomszéd telekre nem folyhat át.

TŰZFALAK VÉGFALAK

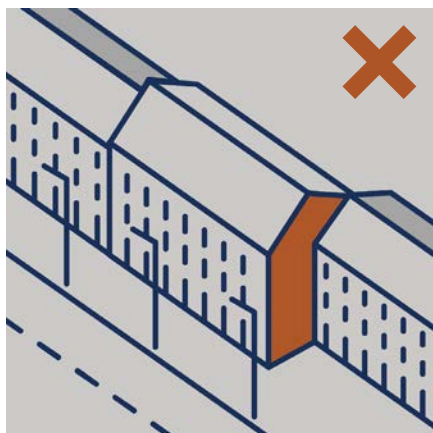

Az épülethomlokzatok világörökséghez méltó látványának megőrzése érdekében az épületek közterületről látható homlokzatait és kapcsolódó tűzfalait részlegesen felújítani nem lehet, kivéve az épület építészetileg külön tagolható homlokzati felületét, teljes földszinti homlokzati sávját, illetve az életveszély elhárítása, a homlokzat egyes részeinek erős rongálódása, egyéb szükséges javítások esetében.

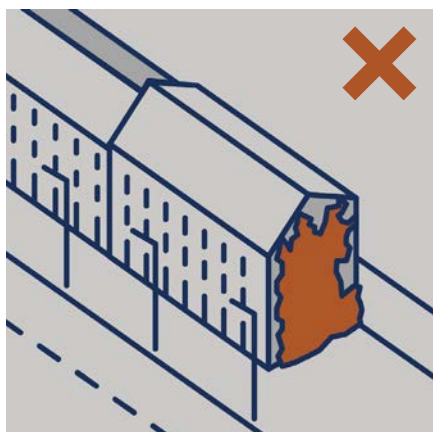

Az utcai homlokzat vagy a teljes épület felújítása esetén a közterületről látszó tűzfalszakaszok felújítását is el kell végezni. A homlokzatot érintő felújítás engedélyezett tervek szerinti elvégzését az egyes rendeltetési egységek, valamint a szomszéd ingatlanok tulajdonosai tűrni kötelesek.

Magastető átalakításával, vagy emelet-ráépítéssel kialakuló új magastető tömegével csökkenteni kell a csatlakozó szomszédos épületek takaratlan tűzfalainak felületét, hajlásszöge megközelítőleg legyen azonos a takarandó tűzfalak oromfalának hajlásszögével.

ARCULAT, FELIRATOK



Új épület elhelyezésénél, meglévő épület átalakításánál, funkcióváltásánál, homlokzati felújításánál a cégerek, hirdetőablák méretét és elhelyezését a homlokzattal együtt kell kialakítani. Utólagosan cégér vagy hirdetőtábla a már kialakított homlokzat architektúráját figyelembe véve helyezhető csak el.

Nem használható reklámmal ellátott bútor, árnyékoló és egyéb, ehhez hasonló, vagy nagyobb méretű berendezés.

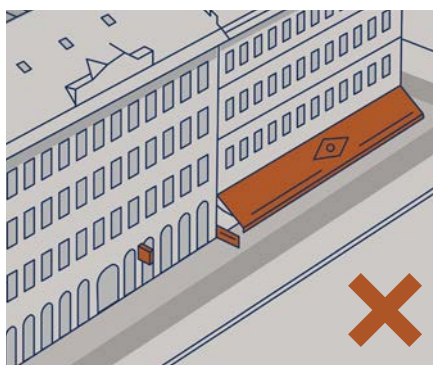

A cégér és a felirat, az épület földszintjén összehangoltan és a homlokzat egészét, tagolását figyelembe véve készüljön, különösen elhelyezésük, arányaik és színezésük tekintetében. Minden későbbi változásnál ugyanígy kell eljárni.

Történeti városi térbe nem illő, városképromboló, közlekedést zavaró, megtevesztő, figyelemelterelő megoldások, valamint fényűjság, vizuális hatások, effektek, vetítés, villogás, nagyméretű tükröződő felületek nem megengedettek. Reklámok, ríktó színek, túlzó felületű feliratok nem megengedettek.

ARCULATOK, FELIRATOK

- Az V. kerület teljes közigazgatási területe fokozott védelem alatt álló terület, ahol a településképi védelméről szóló 2016. évi LXXIV. törvény 1. mellékletének 1. pontja szerint közterületen és magánterületen reklámhordozó és reklám nem helyezhető el.
- Védett területen az épületek, épületrészek homlokzatán elhelyezett cégfeliratok, cégérek, cégtáblák és címtáblák a teljes homlokzat architektúrájához, építészeti részletképzéséhez, színhasználatához és környezetéhez szervesen illeszkedve, stílusához, anyaghasználatához igazodóan helyezhető el.
- Világörökségi védettségű területen építési állványzathoz rögzített védőfelületen az érintett épület architektúrájának 1:1 léptékű ábrázolása, művészeti alkotás, reprodukció ábrázolása történhet a kivitelezés tényleges ideje alatt.

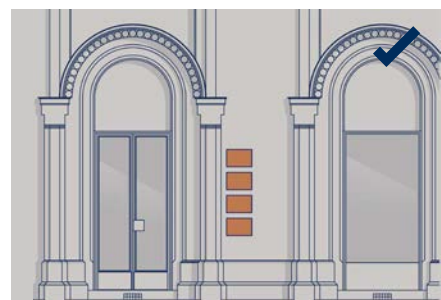
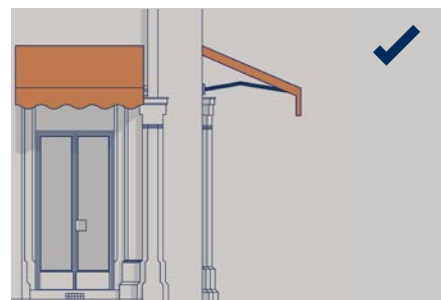
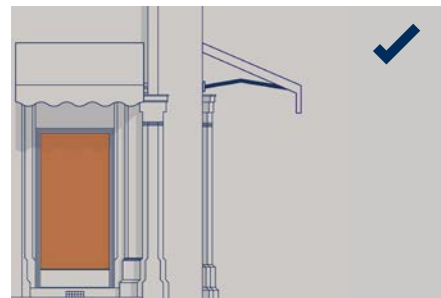
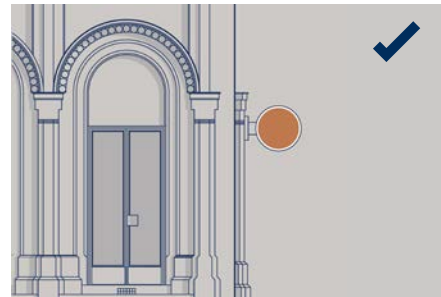

ÉPÍTÉSI VÉDŐHÁLÓ

építési tevékenység esetén, a homlokzat előtti építési állványzaton létesített, alapvetően élet-, baleset-, munka-, és környezetvédelmi célt szolgáló építési védőháló

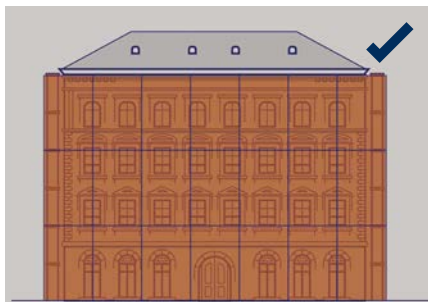

ÉPÜLETFELIRAT

az épület megnevezését az épület homlokzatán megjelenítő felirat, mely jellemzően helytörténeti, építéstörténeti vagy építészettörténeti eredetű



FELÍRÓ-TÁBLA

homlokzati vagy kirakatportálok között az épület homlokzati síkjához rögzített, a kereskedelmi-, szolgáltató-, vagy vendéglátó egység nevére utaló jelkép, arculati logó vagy tartalmilag naponta aktualizálható felíró felület

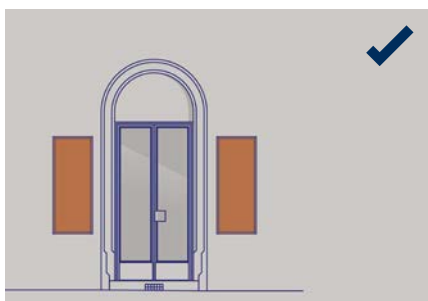

FÉNYREKLÁM

fény-, illetve világítástechnikai eszközökkel, saját fényforrással rendelkező, egy- vagy többoldalú, világító reklámberendezés, reklámdoboz, fénycsőreklám, vagy futófény, mely állandó vagy váltakozó fénykibocsátású

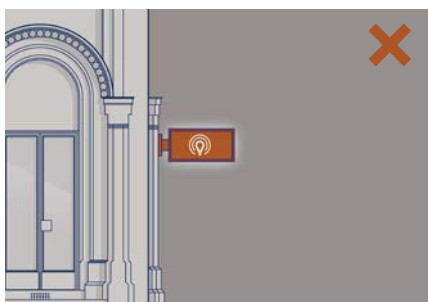

HIRDETŐOSZLOP

plakátok, hirdetések elhelyezésére szolgáló, általában henger alakú, cserélhető hirdetőfelülettel rendelkező reklámberendezés, ide értve a fák körüli hengereket is



KANDELÁBER REKLÁM

közvilágítási oszlopokon elhelyezett, egy- vagy kétoldali reklámfelülettel rendelkező reklámtábla

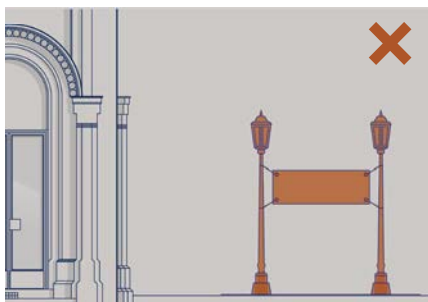

CÉGÉR

valamely mesterségre vagy tevékenységre utaló tárgyat, figurális elemet, címerszerű ábrát tartalmazó épület-tartozék

KIRAKATPORTÁL

a kereskedelmi-, szolgáltató-, vagy vendéglátó egység helyiségével közvetlen kapcsolatban lévő, elsősorban árubemutatásra szolgáló, közterületre néző, üvegezett felületű reklámberendezés

ÁRNYÉKOLÓ

portált, vagy vendéglátó kitélepülést árnyékoló szerkezet

CÉGTÁBLA

a vállalkozás azonosítására, nevét, funkcióját, tulajdonosát, az alapítás évét tartalmazó, a vállalkozást magában foglaló épületen létesített felirat

CITYLIGHT

változó tartalmú reklámok, hirdetések elhelyezésére szolgáló, egy vagy kétoldali, belülről megvilágított vagy meg nem világított hirdetőberendezés

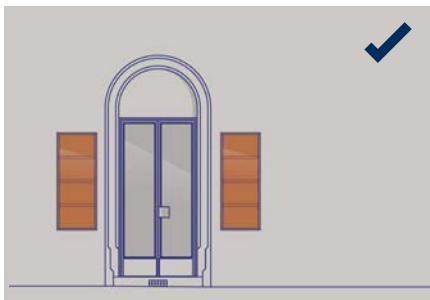

KIRAKATVITRIN

az épület homlokzati síkjához rögzített, doboz jellegű, a kereskedelmi-, szolgáltató-, vagy vendéglátó egység helyiségével közvetlen kapcsolatban álló, egyedi megjelenésű, üveglappal borított, jellemzően termék elhelyezésével, a vállalkozás, üzlet áruválasztékának bemutatására szolgáló reklámberendezés

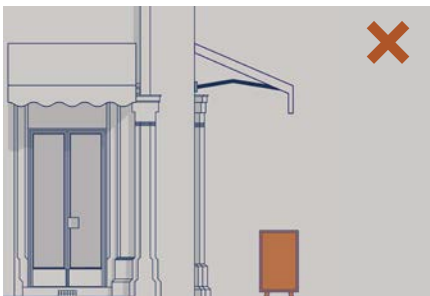

MEGÁLLÍTÓ TÁBLA

valamely üzlet, vállalkozás tevékenységéhez kapcsolódó közterületen elhelyezett, egy- vagy kétoldalas mobil reklámberendezés

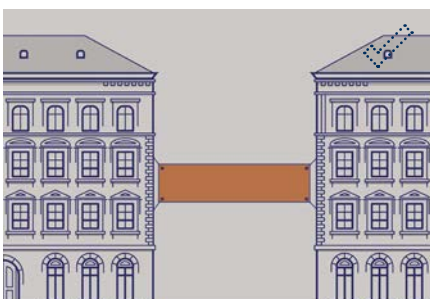

MOLINÓ

építményen, homlokzatnál, vagy építmények között, vagy más tartószerkezetre kifeszített, méretétől, anyaghasználatától és telítettségétől függetlenül, ideiglenes reklámháló, reklámberendezés, mely nem képezi építmény homlokzatának részét

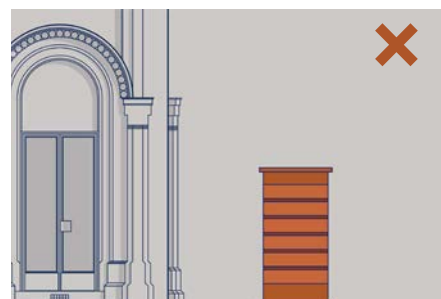

ÓRIÁSPLOKÁT

változó tartalmú hirdetések elhelyezésére szolgáló, közterületről látható, egy oldalán 2,0 m²-nél nagyobb felületű reklámfelület

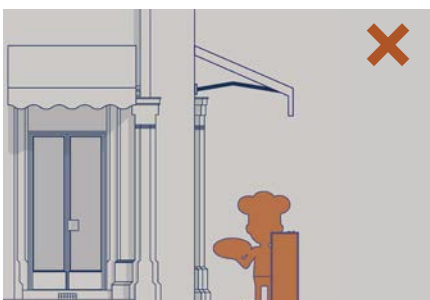

REKLÁMFIGURA

olyan formailag és technológiailag nem kötött háromdimenziós test, mely a reklámozás, figyelemfelhívás célját szolgálja

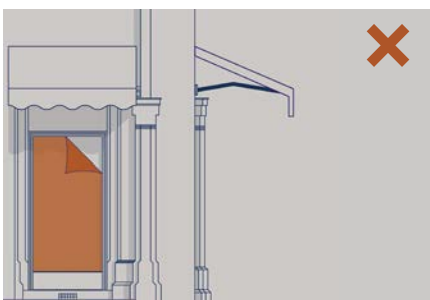
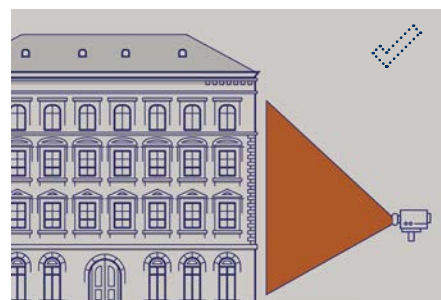

REKLÁMGRAFIKA

a reklámgrafika lehet falfestés, tűzfalfestés, épületüveg fóliázás, reklámmozai, méretétől függetlenül minden eredetileg nem reklámhordozóként létrehozott építmény, vagy köztárgy felületén közvetlenül festéssel, vagy más technológiával készített, reklámozás céljait szolgáló grafikai mű, amely nem az építmény vagy köztárgy részeként jött létre

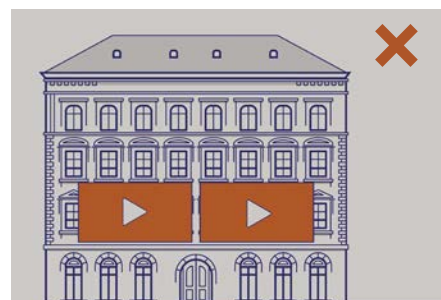

RENDEZVÉNYKAPU

rendezvényhez kapcsolódó általában levegővel felfújt elemekből álló ideiglenes, rögzítését tekintve szükség esetén azonnal oldható reklámberendezés

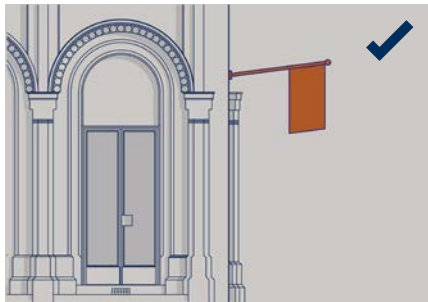

ZÁSZLÓ

anyaghasználatától függetlenül egy vállalkozás nevét vagy logóját tartalmazó, a vállalkozást magában foglaló épületen létesített zászló

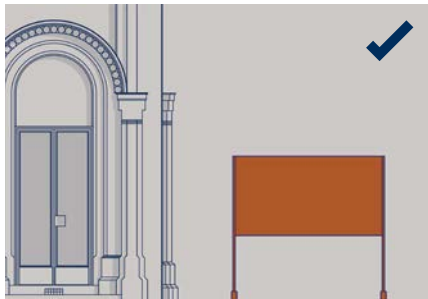

HIRDETŐTÁBLA

reklámok, közlemények, hirdetések elhelyezésére szolgáló, közterületről látható reklámberendezés

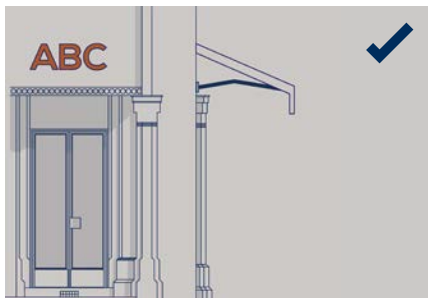

CÉGFELIRAT

a vállalkozás nevét, a vállalkozást magában foglaló épület homlokzatán, síkban feltűntethető, önálló betűkből álló felirat



CÍMTÁBLA

az adott épületen belül működő, de közterületről nem megközelíthető vállalkozás nevét, címét tartalmazó felirat, illetve közérdekű információt megjelenítő jelzés

TETŐREKLÁM

épületek tetőszerkezetére kihe-lyezett reklámberendezés

TOTEMOSZLOP

egy vagy több az ingatlanban található vállalkozás cégnevét tartalmazó, oszlopszerűen kialakított reklámberendezés

ÚTBAIGAZÍTÓ TÁBLA



turisztikai látványosság, attrakció helyét, megközelítésének irányát jelző, keskeny kivitelezésű, egységes megjelenésű tábla

VETÍTETT REKLÁM

vetítőberendezéssel közterületről látható bármely felületen megjelenített reklám

VIDEÓFAL/LED FAL

változó tartalmú hirdetések elhelyezésére szolgáló, közterületről látható egységes reklámfelületű vagy képváltó, világító reklámberendezés

-  engedélyezett
-  kizárólag rendezvényeken engedélyezett
-  tiltott

KIRAKATPORTÁL

Az Önkormányzat Képviselő-testülete által elfogadott Belváros-Lipótváros Kerületi Városrendezési és Építési Szabályzatáról és Szabályozási Tervéről szóló és a településképvédelméről szóló mindenkor hatályos önkormányzati rendeleteinek előírásai szerint létesíthető.

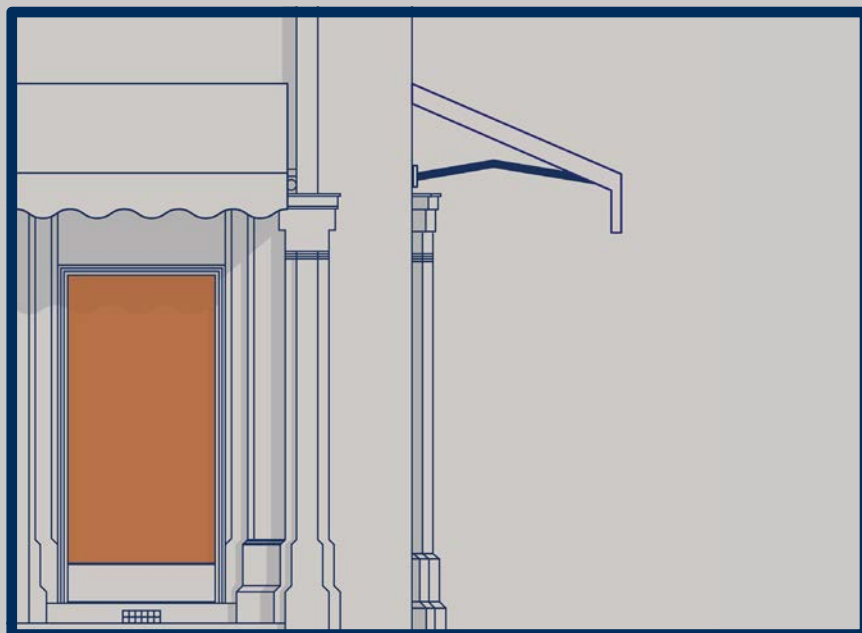

Az épülethomlokzatok világörökséghez méltó látványának megőrzése érdekében a meglévő kirakatportál átalakításánál vagy cseréjénél az eredeti architektúrának nem megfelelő kialakítású korábbi kirakatportálokat az eredeti tervek, vagy az eredeti nyílások geometriai méretei szerint kell helyreállítani.

A kirakatszekrények és kirakatportálok felületképzésénél alkalmazandó színeket az épület színezésével összhangban kell meghatározni. A kirakatportálok üvegfelületét nem átlátszó felületű anyaggal - fóliával, papírral, műanyaggal, festéssel, vagy más dekorációs felülettel - takarni nem lehet.

Homokfúvott fóliát a kirakatportál üvegfelületének legfeljebb 30%-án lehet alkalmazni, az üzleti dekoráció nem haladhatja meg az adott portálfelület 20%-át.

A közterületi homlokzatok falfelületein, az előkertek kerítésein, előkertben kirakatszekrény nem helyezhető el.

Meglévő épülethomlokzaton létesítendő átlátható rácsszerkezet csak az épület eredeti rácsozatával azonosan, annak pótlásaként, az épület architektúrájához igazodva helyezhető el.

A kirakatportálok biztonsági rácsainak elhelyezését és kialakításuk módját a kirakatportállal együtt kell megtervezni és megvalósítani. Biztonsági rácsot a kirakatportál üvegfelületén belül lehet felszerelni. A földszintről nyíló egyes rendeltetési egységek közterület felőli bejáratainak biztonsági rácsait a bejárat belső síkján belül kell elhelyezni, kivéve az eredeti állapotot, vagy az értékvédelmi vizsgálat szerinti dísrácsozatokat.

A meglévő, zárható táblás bejáratozatokat és kirakatportálokat meg kell őrizni az eredeti formájukban vagy az eredeti tervek figyelembevételével kell helyreállítani.

JÓ PÉLDÁK:



ÁRNYÉKOLÓ

Az Önkormányzat Képviselő-testülete által elfogadott Belváros-Lipótváros Kerületi Városrendezési és Építési Szabályzatáról és Szabályozási Tervéről szóló és a településképvédelméről szóló mindenkor hatályos önkormányzati rendeleteinek előírásai szerint létesíthető.

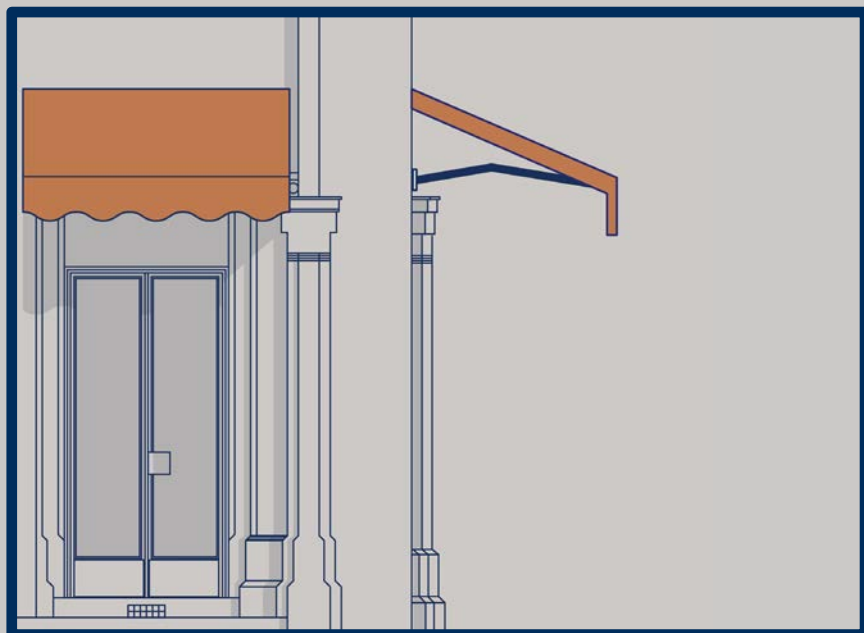

A vendéglátó kitelepülések árnyékoló szerkezetei közterületen álló, vagy homlokzatra szerelt lehet, összhangban az épület homlokzati kialakításával és színvilágával.

A vendéglátó kitelepülésekhez kapcsolódó árnyékoló szerkezeten csak a saját vállalkozás neve és logója helyezhető el.

Előtetők és árnyékoló szerkezetek vonatkozásában a szín és anyaghasználat a homlokzat színezésével harmonizáló kivitelben vagy bézs színben megengedett.

Használaton kívüli vagy megrongálódott, elhasználódott árnyékoló szerkezet a közterületről elbontandó.

Az árnyékoló szerkezet közterületen letalpalása csak a botlásveszély elkerülésével alkalmazható.

JÓ PÉLDÁK:



Fotó: hunap studio



Fotó: hunap studio



Fotó: hunap studio

CÉGFELIRAT

Az Önkormányzat Képviselő-testülete által elfogadott Belváros-Lipótváros Kerületi Városrendezési és Építési Szabályzatáról és Szabályozási Tervéről szóló és a településképvédelméről szóló mindenkor hatályos önkormányzati rendeleteinek előírásai szerint létesíthető.

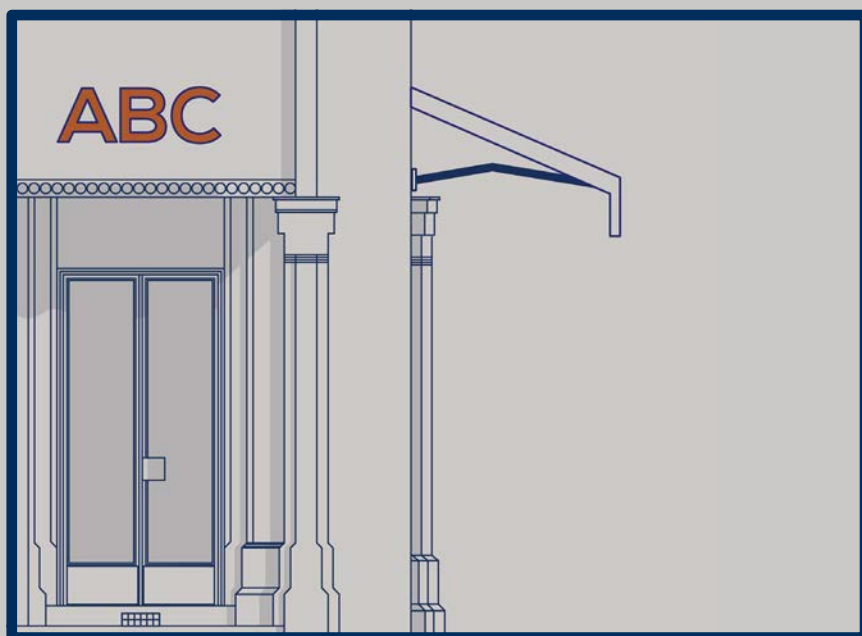

Védett területen az épületek, épületrészek homlokzatán elhelyezett cégfeliratok, cégérek, cégtáblák és címtáblák a teljes homlokzat architektúrájához, építészeti részletképzéséhez, színhasználatához és környezetéhez szervesen illeszkedve, stílusához, anyaghasználatához igazodóan helyezhető el.

Üzletek cégéreneinek, cégtábláinak és cégfeliratainak helyét a kirakatportálok szerkezeti kialakításánál kell biztosítani. Épületen csak olyan cégér, cégtábla vagy cégfelirat helyezhető el, amely az épületben lévő rendeltetési egységre, annak tevékenységére vonatkozik.

A cégér még részben sem takarhatja az épület hangsúlyos épületszobrászati elemeit, meghatározó építészeti részleteit.

A cégérek, cégtáblák és cégfeliratok homlokzatonként az elhelyezési magasság, a betűnagyság, a színvilág tekintetében az épület homlokzati kialakításához és egymáshoz illeszkedően alakítandók ki, márkától eltérő színhasználat előírható.

Nem helyezhető el cégér, cégtábla, cégfelirat az emeleti szintek nyílászáróira ragasztottan. A mezzaninszint vagy az első emeleti üzletportál e célra kialakított felületein cégér, cégtábla, cégfelirat elhelyezhető.

Cégérek, cégtáblák, cégfeliratok megvilágításának színhőmérséklete maximum 3000 K lehet.

A homlokzati falsíkon csak önálló betűkből álló cégfelirat helyezhető el a kirakatportálok szerkezetén kívül. A homlokzat részletképzésének, anyaghasználatának megővése érdekében, szükség esetén az önálló betűk mögött másodlagos alátét-táblát lehet alkalmazni.

JÓ PÉLDÁK:



Fotó: hunap studio



Fotó: hunap studio



Fotó: hunap studio



Fotó: hunap studio



Fotó: hunap studio

CÉGÉR

Az Önkormányzat Képviselő-testülete által elfogadott Belváros-Lipótváros Kerületi Városrendezési és Építési Szabályzatáról és Szabályozási Tervéről szóló és a településképvédelméről szóló mindenkor hatályos önkormányzati rendeleteinek előírásai szerint létesíthető.

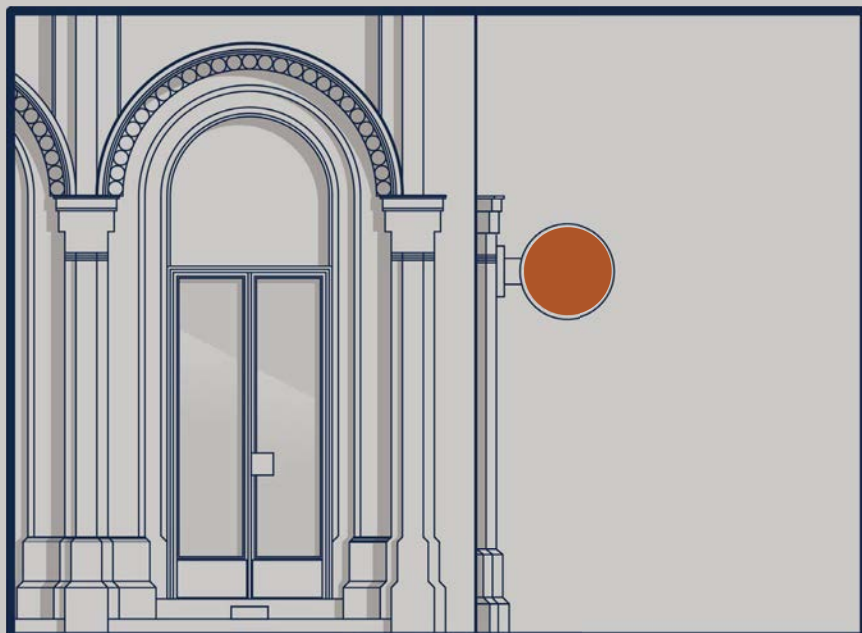

Védett területen az épület homlokzati falsíkjára merőlegesen elhelyezett cégér az előírt gyalogos közlekedési úrszelvény rendeltetésű használatát nem akadályozhatja, a gyalogosok közlekedését nem zavarhatja, biztonságát nem veszélyeztetheti és a szomszédos épületek rendeltetészerű használatát nem zavarhatja. Elhelyezése a földszinti osztópárkány alatt, de a cégér alsó síkja minimum 2,50 méteres magasságban megengedett.

A falsíkra merőleges kialakítású cégér egyoldali összfelülete – tartószerkezetével és annak díszítésével együtt – nem haladhatja meg az 1,00 m²-t és szerkezeti vastagsága 0,15 m-nél nem lehet vastagabb. Ha az épület építészeti kialakítása lehetővé teszi, megengedhető legfeljebb 1,50 m² felületű textiljellegű cégér elhelyezése a kirakatportálok közötti falsíkon, melynek a homlokzati falsíktól számított kinyúlása nem haladhatja meg a 0,5 m-t.

Egy homlokzatra vállalkozásonként csak 1 db cégér helyezhető el. Több portálszakaszból álló homlokzat esetén vállalkozásonként legfeljebb 8 méterenként 1 db cégér, cégtábla, cégfelirat és címtábla helyezhető el.

Szállodák, vagy kulturális rendeltetési egységek cégérenek, cégtábláinak és cégfeliratainak elhelyezése, továbbá utcai homlokzattal nem rendelkező üzletek egy cégéren való felsorolása esetén a meghatározott méretektől a homlokzat architektúrájához illeszkedően el lehet térni.

JÓ PÉLDÁK:



CÉGTÁBLA

Az Önkormányzat Képviselő-testülete által elfogadott Belváros-Lipótváros Kerületi Városrendezési és Építési Szabályzatáról és Szabályozási Tervéről szóló és a településképvédelméről szóló mindenkor hatályos önkormányzati rendeleteinek előírásai szerint létesíthető.

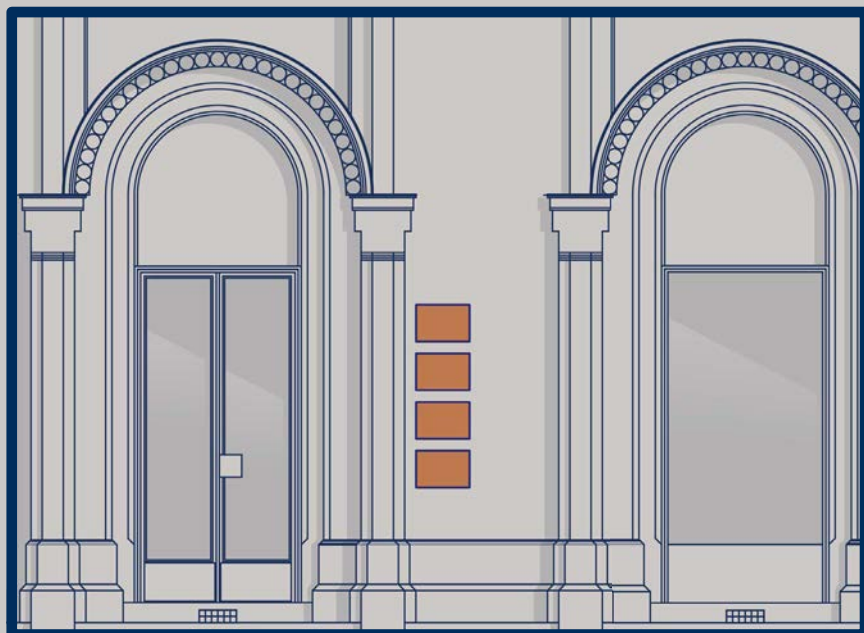

A cégtábla még részben sem takarhatja az épület hangsúlyos épületszobrászati elemeit, meghatározó építészeti részleteit.

Az épülethez kapcsolódó kapucsengőket, illetve névtáblákat az épület meglévő architektúrájához, díszítőelemeihez, burkolataihoz és színezéséhez igazodva, egységesen kell megtervezni.

Ha az épület építészeti kialakítása lehetővé teszi, megengedhető legfeljebb 1,00 m² felületű felíró-tábla elhelyezése a kirakatportálok közötti falsíkon.

JÓ PÉLDÁK:

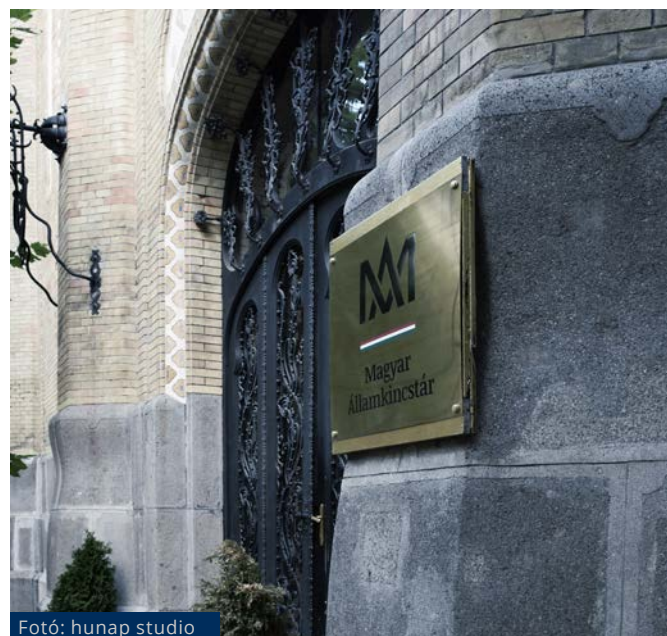

CÍMTÁBLA

Az Önkormányzat Képviselő-testülete által elfogadott Belváros-Lipótváros Kerületi Városrendezési és Építési Szabályzatáról és Szabályozási Tervéről szóló és a településképvédelméről szóló mindenkor hatályos önkormányzati rendeleteinek előírásai szerint létesíthető.

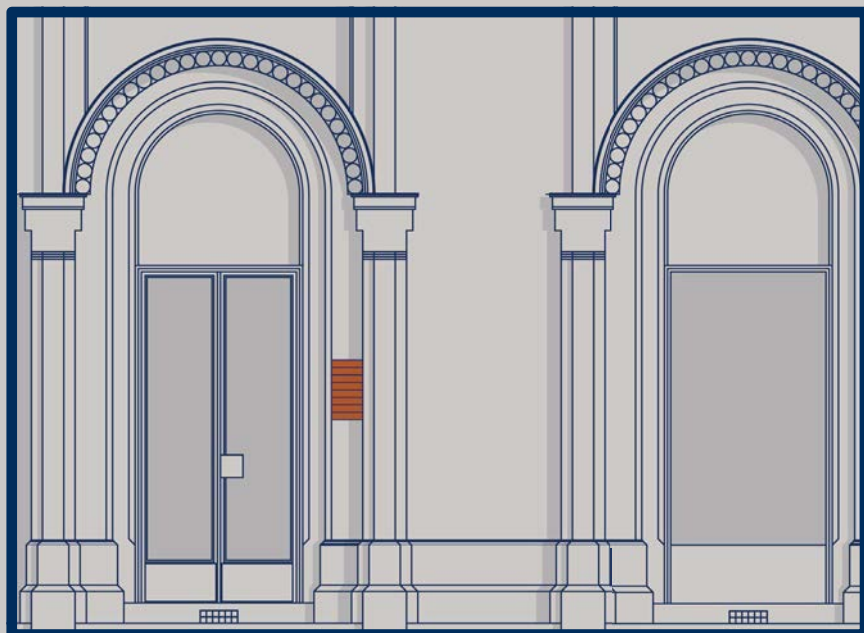

Védett területen, ha az épület építészeti kialakítása lehetővé teszi, megengedhető az épület homlokzati falsíkjára merőlegesen elhelyezett, legfeljebb 1,50 m² felületű textiljellegű cégér elhelyezése a kirakatportálok közötti falsíkon, melynek a homlokzati falsíktól számított kinyúlása nem haladhatja meg a 0,5 m-t.

Használaton kívüli vagy megrongálódott, elhasznált textilanyagú zászló a homlokzatról elbontandó.

JÓ PÉLDÁK:



ZÁSZLÓ

Az Önkormányzat Képviselő-testülete által elfogadott Belváros-Lipótváros Kerületi Városrendezési és Építési Szabályzatáról és Szabályozási Tervéről szóló és a településképvédelméről szóló mindenkor hatályos önkormányzati rendeleteinek előírásai szerint létesíthető.

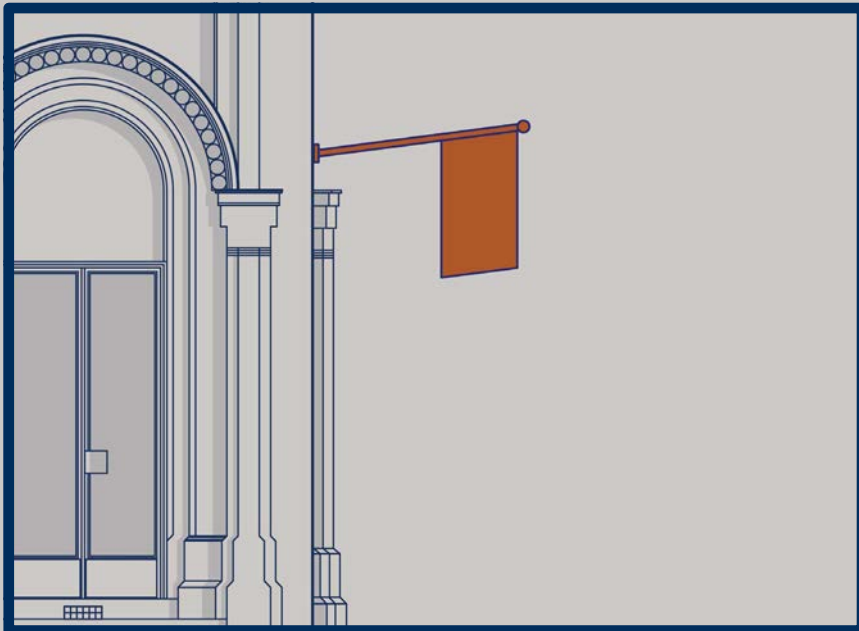

Kivételesen, ha az épület építészeti kialakítása lehetővé teszi, megengedhető legfeljebb 1,0 m² felületű cégtábla, vagy 1,5 m² felületű textiljellegű cégér elhelyezése a kirakatportálok közötti falsíkon.

A falsíkra merőleges kialakítású, szövött anyagú információhordozó felülettel rendelkező cégér falsíkra merőleges egyoldali felülete 1,0 m²-nél, a homlokzati falsíktól számított kinyúlása 0,5 m-nél nem lehet nagyobb és e célból PVC ponyva nem alkalmazható.

A falsíkra merőleges cégér felszerelésének módját, világító cégér színét és a megvilágításának módját, az egymástól való távolságát, egy épületen elhelyezhető cégérek darabszámát a harmonikus utcaképi megjelenés figyelembevételével kell megtervezni. A megvilágítást szolgáló elektromos vezetékek csak a berendezésen belül és rejtetten alakíthatók ki, a homlokzat falán kívül kábelcsatornában sem vezethetők. Utólagos elhelyezésnél a felszerelés után a homlokzat színével azonos festést el kell végezni.

JÓ PÉLDÁK:



KÖZTERÜLETEK, ZÖLDFELÜLETEK KÖZHASZNÁLATÚ TERÜLETEK

A védett terület jellegzetes településszerkezete, telekosztása, utcavonal-vezetése megőrzendő, a közterületeket, azok burkolatát, bútorzatát a kialakult környezeti kép jellegzetességeinek és karakterének megtartásával kell kialakítani.

A városképi látvány megőrzése érdekében a közterületek burkolatát - a kialakult, meglévő anyaghasználathoz és arculathoz igazodóan - a fenntarthatóság és karbantartás érvényesítésével, a káros környezeti hatásokat mérséklő megoldással kell kialakítani.

Az épített és természeti környezet látványának védelme és harmóniájának megőrzése érdekében a védett területen a környezethez illő, a környezeti ártalmakat jól tűrő növényzetet kell telepíteni, igényeiknek megfelelően fenntartani.

Védett területen várostűrő fafajok telepíthetők. Fás szárú cserjék a helyi adottságok figyelembevételével határozhatók meg.

A közterületen elhelyezett építmények a természeti környezetet, növényzetet nem károsíthatják.

Szobor, emlékmű, díszkút és egyéb képzőművészeti alkotás létesítése a városképi és közlekedési feltételek betartásával, a műszaki adottságok figyelembevételével a védett területen megengedett.

A közterületi zöldfelületek és fasorok rekonstrukcióját, új fasor telepítését közterület alakítási terv alapján kell megvalósítani.

Közterületek tervezésekor

- a világörökségi védettséghez méltó térépítészeti kialakítások, a kiemelkedő történeti értékek hangsúlyozása, bemutatása, a határoló térfalak méltó bemutatása, a minőségi anyaghasználat és a közterületi elemek átgondolt tervezése elvárt,
- az időszakos és ideiglenes térhasználat, közterületi kitelepülések megtervezése, közműcsatlakozások lehetőségének feltárása szükséges,
- közműhálózatokhoz kapcsolódó műtárgyak, tűzcsapok, kapcsolószekrények és egyéb vezetékek térszín alatti kivitelben történő telepítése elvárt,
- a csatlakozó közterületek burkolatával, növényzetével és utcabútoraival való összhang megteremtése elvárt,
- a kandeláberek pozícióját a faegyedek növekedésének figyelembevételével, a lombkoronaszint és a gyalogos felület megvilágítottságának összhangját megteremtve kell meghatározni.



A védett területen élő növények, fák látványának megőrzése érdekében élettani szükségleteiket biztosítani kell, rajtuk csak szükségszerű és szakszerű beavatkozás végezhető.

Zöldfelületeken a szilárd burkolatok csökkentése érdekében víz- és légáteresztő burkolatok alkalmazása ajánlott.

A közteretek és közterek növényzetének és állagának védelmére létesítendő parkrácok és kerítések színét és formavilágát a tér jellegével, utcabútoraival és köztárgyaival összhangban kell kialakítani.

Fakivágás csak kifejezetten indokolt esetben, kertészeti szakvélemény alapján történhet.



A közterületen telepített fasor pótlása – a környezeti adottságok függvényében - csak az adott fasor jellemzőinek megtartásával történhet.

A közterületi növénytartó edények – planténerek, dézsák, kaspók - csak természetes anyagúak és visszafogott megjelenésűek lehetnek, utcánként azonos megjelenésű kivételben.

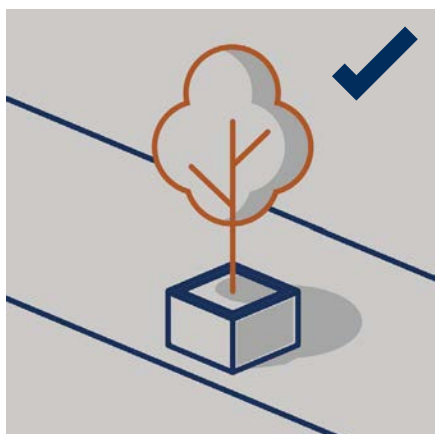
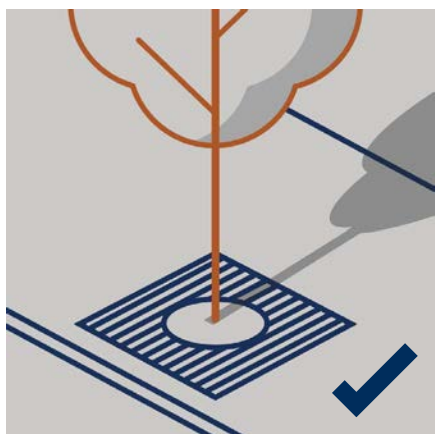

AJÁNLÁSOK A KÖZTERÜLETEK ALAKÍTÁSÁRA

A közterületi burkolatok felújítása, átépítése során a növényzet telepítésének lehetőségét, a műszaki adottságok és a közlekedés biztonságának figyelembe vételével minden esetben vizsgálni szükséges.

A fák településképi értékének és egészségének hosszú távú megtartása érdekében olyan fajták választása javasolt, melyek jól tűrik a városi klíma és csapadékviszonyokat, valamint stressztűrő képességük magas (légszennyezettség, talajszennyezettség).

Betegségeknek, kórokozóknak ellenálló, nem vattázó, nem allergizáló növények telepítése preferált, melyek termése nem lehet mérgező.

Új fasor létesítésekor egyes, településszerkezetiileg összefüggő szakaszokon belül lehetőség szerint egy vonalban kell elhelyezni a faegyedeket és utcaszakaszonként, téregységenként azonos fajtájú növények telepítése indokolt. A fasor telepítésére alkalmatlan közterületeken dézsás növények kihelyezése egyedi elbírálás alapján történhet.

A fák számára közműmentes életteret kell biztosítani, melyet a fa kifejlett korára kell méretezni. Ajánlott az alakítható, növelhető faverem rácsok használata.

A dézsás faegyedek számára legalább 1 m³ hasznos térfogatot kell biztosítani.

A növénykaszetták kiemelt szegéllyel történő elválasztásakor minimum 10 cm széles természetes anyagú kő alkalmazható.

A közvilágítást a növényállománnyal összhangban kell kialakítani.



Fotó: hunap studio



Fotó: hunap studio



Fotó: hunap studio



Fotó: hunap studio

AJÁNLÁSOK VENDÉGLÁTÓ KITELEPÜLÉSEK KIALAKÍTÁSÁRA

Avárosképi látvány megőrzése érdekében közterületeken a vendéglátó kitelepüléseket környezetéhez illeszkedően, a fenntarthatóság és karbantartásosság érvényesítésével, a káros környezeti hatásokat mérséklő megoldással kell kialakítani.

A vendéglátó kitelepülések kialakítása nem lehet terület-kijelölés jellegű, korláttal, szőnyeggel, felfestéssel történő elrekesztés nem alkalmazható.

A vendéglátó kitelepülés nem károsíthatja a zöldfelületet és a fasorok egyedeit, nem korlátozhatja annak használatát.

A vendéglátó kitelepülések víztiszta üveg, mobil oldalhatároló elemeket csak akkor alkalmazhatnak, ha a szélcsatornában kialakult erős szélököksek ellehetetlenítik a vendéglátó kitelepülés lehetőségét.

A vendéglátó kitelepülések kategóriái:

- H – épülethomlokzathoz kapcsolódóan,
- B – bútorozási sávban,
- H+B – épülethomlokzathoz kapcsolódóan és bútorozási sávban,
- K – középtengelyben,
- E – egyedi módon helyezhető el.

A kioszkok, vendéglátó kitelepülések, mobil árusítóhelyek a környezetüket káros kibocsátásokkal nem szennyezhetik, gépészeti berendezéseik, vezetékeik takartan, balesetveszélyt nem okozva alakíthatóak ki.

Színes, káprázást okozó, villogó fény közterületen, közterületi kitelepülésen nem alkalmazható.

Vendéglátó kitelepülés a József Attila utcában, a Szabad sajtó utcában és a Kossuth Lajos utcában – azok forgalomcsillapításának megoldásáig – nem létesíthető.

Védett terület közterületi járdáin vendéglátó kitelepülés, mobil árusítóhely csak akkor létesíthető, ha a biztonságos gyalogos közlekedést nem akadályozza, a gyalogos járófelület szélessége nem lehet kisebb, mint a járófelület fele és minimum 1,5 méter.

Passzázs területén vendéglátó kitelepülés akkor létesíthető, ha a visszamaradó szélességi méret legalább 3,0 m. A vendéglátó kitelepülések kialakításánál a díszburkolatok kiosztását is figyelembe kell venni a lehatárolás meghatározásánál.

A vendéglátó kitelepülés homlokzattal párhuzamos mérete nem haladhatja meg az épület homlokzati szélességének méretét, figyelembe véve a kapubejárat és az egyéb rendeltetési egységek kirakatportáljainak és bejáratainak zavartalan megközelíthetőségét.

Kivételesen szomszédos vagy más épület illetve portál elé vendéglátó kitelepülés csak akkor telepíthető, ha a szomszédos épület földszinti rendeltetési egységeinek akadálytalan megközelítése biztosított, továbbá annak

üzletportálját kedvezőtlenül nem érinti és a szomszédos ingatlan tulajdonosa vagy tulajdonközössége ehhez tulajdonosi hozzájárulását adta, továbbá a kitelepüléssel érintett portál tulajdonosa, üzemeltetője is ahhoz hozzájárul és az érintett ingatlan rendeltetésszerű használatát nem zavarja.

Alagsorban, földszinten vagy magasföldszinten lévő lakás, irodahelyiség vagy egyéb intézményi funkciójú ingatlan elé vendéglátó kitelepülés csak akkor telepíthető, ha annak tulajdonosa hozzájárulását adta. A vendéglátó kitelepülés nem foglalhatja el a közterületen lévő fa, faverem helyét, továbbá közmű- és hírközlés alépitmény szerelőaknája fölé nem helyezhető, vagy épített teraszpadló esetén az azokhoz való hozzáférést biztosítani kell. A díszburkolattal kialakított utcában a burkolat rajzolatát figyelembe kell venni a terasz méretének megállapításakor.

Gyalogosutcában, illetőleg gyalogos közterületen vendéglátó kitelepülés csak akkor létesíthető, ha a visszamaradó akadálytalan gyalogosfelület az érintett közterület vagy közhasználat célját szolgáló terület szélességének legalább fele, mely járófelületet a kétoldali, egymással szemközti teraszok kialakításánál is biztosítani kell. A közterület mértani középtengelyétől mért 2-2 m-es sávba a vendéglátó kitelepülés vagy annak üzleti ernyőszerkezete nem nyúlhat be.

A szokásos utcaszélességnél keskenyebb sétálóutcákban, épületközökben vagy ahol szökőkút, szobor, egyéb városképi jelentőségű elem, építmény van, ott a vendéglátó kitelepülés az utca középtengelyében helyezhető el, amennyiben a látványtengelyben városképileg jelentős elem látványát nem sérti.

Utcatorkolatba kioszk, vendéglátó kitelepülés, árnyékoló szerkezet nem nyúlhat, illetve ott nem létesíthető akkor sem, ha ott már egyéb köztárgy van.

A mindenkori hatályos közterületek használatáról és rendjéről szóló önkormányzati rendelet alapján kiadott közterület használati engedélyben rögzített tárgyakon kívül egyéb dekorációs elem közterületen nem használható.

Közterületen október 6. és március 31. naptári napok között kizárólag 180 napot meg nem haladó időtartamra zárt teraszok, téliesített vendéglátó kitelepülések helyezhetők el az érintett szakaszon 14,0 m szabályozási szélességet meghaladó utcák esetében.

Téliesített vendéglátó kitelepülés anyaghasználatát tekintve az átláthatóság biztosítása érdekében csak üvegből, a legszükségesebb méretű tartószerkezettel készülhet.

DUNA

DUNA

DUNA

- B típus
- E típus
- H típus
- K típus
- T típus
- H+B típus



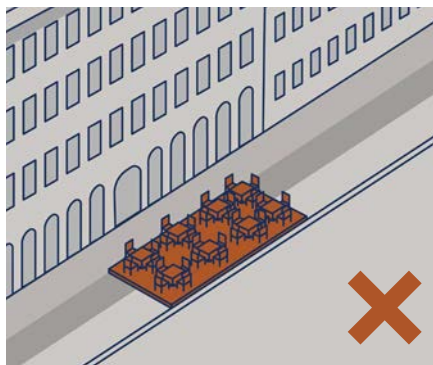

ELHELYEZÉS

Védett területen vendéglátó kitelepülés csak a meghatározott időre szóló engedély alapján létesíthető és üzemeltethető. A kitelepülés méretének, megjelenésének és színvonalának igazodnia kell a telepítés helyéhez és a gyalogos közlekedést nem akadályozhatja.

A használat intenzitása nem terjeszkedhet túl az engedélyezett területen.

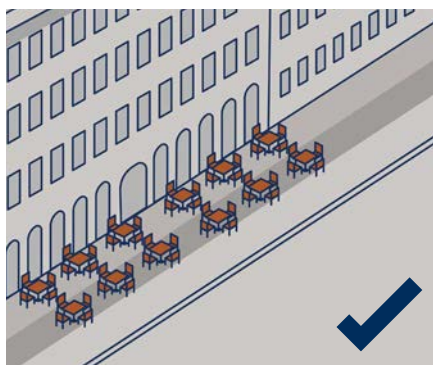

A vendéglátó kitelepülés kialakítása nem lehet területkijelölés jellegű, korláttal, szőnyeggel, felfestéssel történő elrekesztés nem alkalmazható.

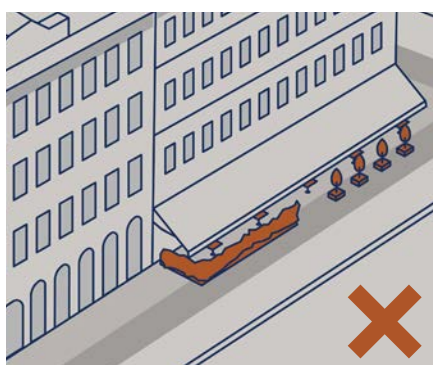
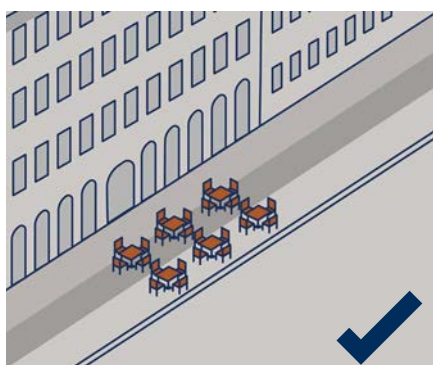

NÖVÉNYALKALMAZÁS

Műfü és műnövényzet, árubemutató állvány és megállító tábla közterületen nem helyezhető el, csak megfelelően ápolt élő növény.

Műfü és műnövényzet, árubemutató állvány és megállító tábla közterületen nem helyezhető el, csak megfelelően ápolt élő növény.

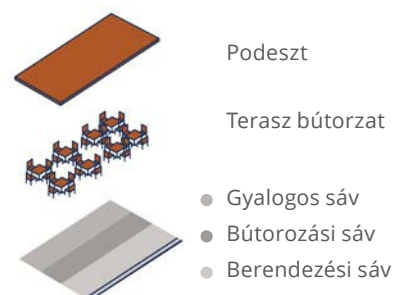
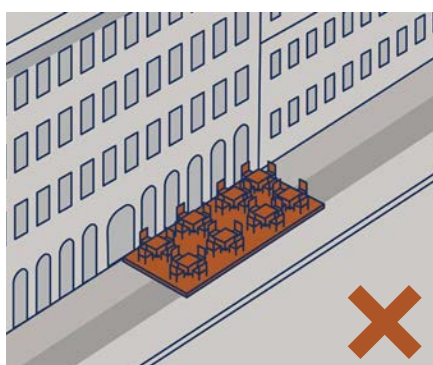

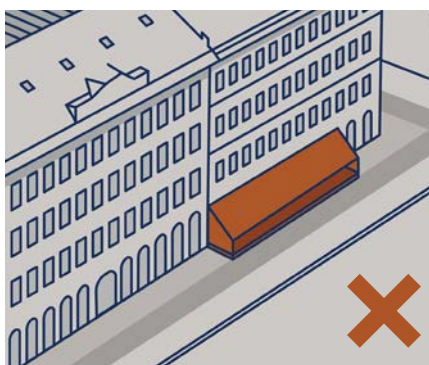

ÁRNYÉKOLÁS

Védett területen külső árnyékoló szerkezet az épület építészeti kialakításával, tagozataival összhangban létesíthető, a homlokzati struktúra és a meglévő épületdíszek figyelembevételével kell megtervezni és megvalósítani.

Az árnyékoló szerkezet közterületen álló, vagy homlokzatra szerelt lehet. A vendéglátó kitelepüléshez kapcsolódó árnyékoló szerkezeten csak a saját vállalkozás neve és logója helyezhető el.



Előtetők és árnyékoló szerkezetek vonatkozásában a szín és anyaghasználat a homlokzat színezésével harmonizáló kivitelben vagy bézs színben megengedett.

Használton kívüli vagy megrongálódott, elhasználódott árnyékoló szerkezet a közterületről elbontandó. Az árnyékoló szerkezet közterületen letalpalása csak a botlásveszély elkerülésével alkalmazható.

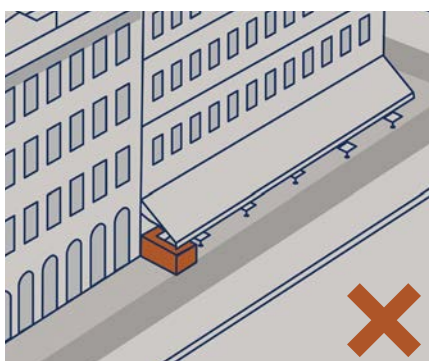

BÚTOROK ÉS BERENDEZÉSEK

Használton kívüli vagy megrongálódott, elhasználódott árnyékoló szerkezet a közterületről elbontandó. Az árnyékoló szerkezet közterületen letalpalása csak a botlásveszély elkerülésével alkalmazható.

Nem használható reklámmal ellátott berendezési tárgy, árnyékoló és egyéb, nagyobb méretű berendezés.

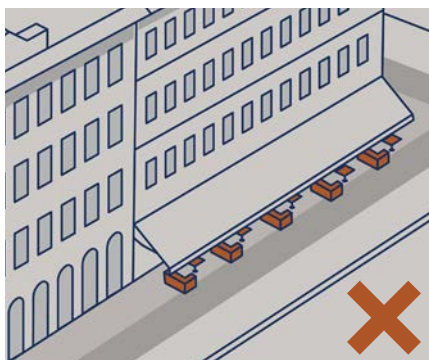

A vendéglátó kitelepülések területén dobogó használata csak 5%-ot meghaladó lejtéskiegyenlítés céljából vagy vendéglátó kitelepülés téliesítéséhez kapcsolódva megengedett.

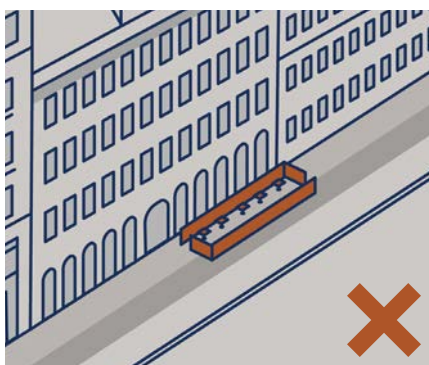

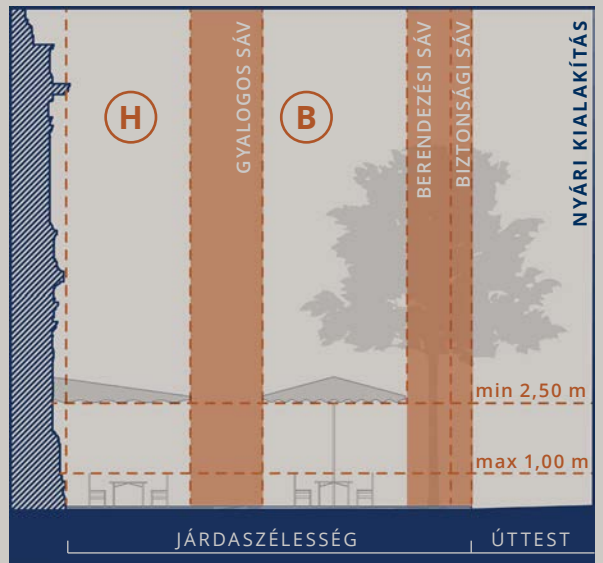
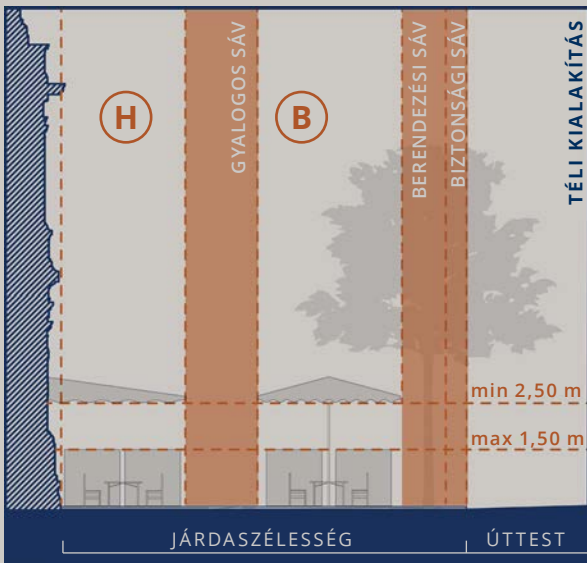
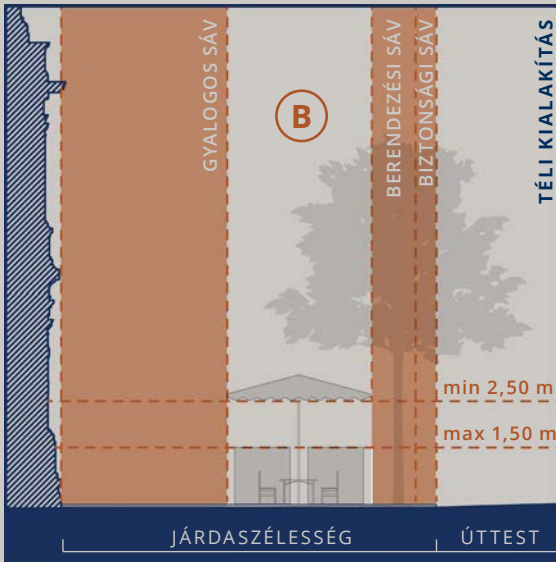
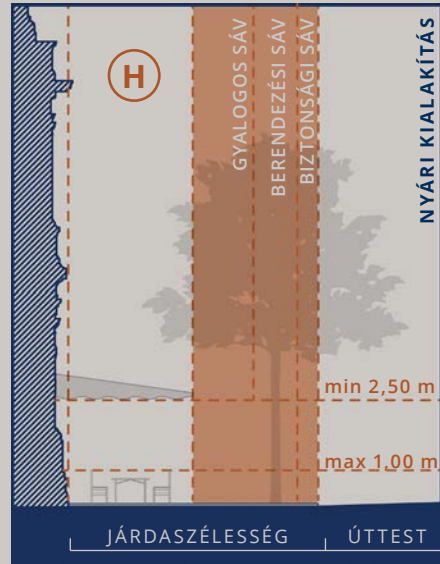
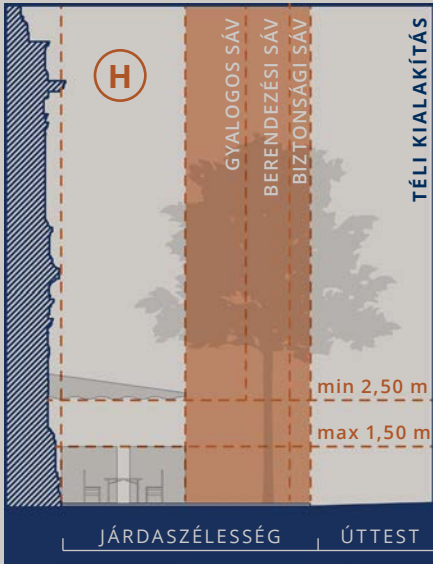

H TÍPUS

HOMLOKZAT MELLETT KIJELÖLT BÚTOROZÁSI SÁV

JÁRDASZÉLESSÉG < 3,00 m esetén a
GYALOGOS SÁV min. 1,50 m

JÁRDASZÉLESSÉG > 3,00 m esetén
GYALOGOS SÁV = min. JÁRDASZÉL. FELE

B TÍPUS

BERENDEZÉSI SÁV MELLETTI, VAGY AZZAL EGYESÍTETT BÚTOROZÁSI SÁV

JÁRDASZÉLESSÉG < 3,00 m esetén a
GYALOGOS SÁV min. 1,50 m

JÁRDASZÉLESSÉG > 3,00 m esetén
GYALOGOS SÁV = min. JÁRDASZÉL. FELE

H+B TÍPUS

KOMBINÁLT, AZAZ A GYALOGOS SÁV KÉT OLDALÁN KIJELÖLT BÚTOROZÁSI SÁV

JÁRDASZÉLESSÉG < 3,00 m esetén a
GYALOGOS SÁV min. 1,50 m

JÁRDASZÉLESSÉG > 3,00 m esetén
GYALOGOS SÁV = min. JÁRDASZÉL. FELE

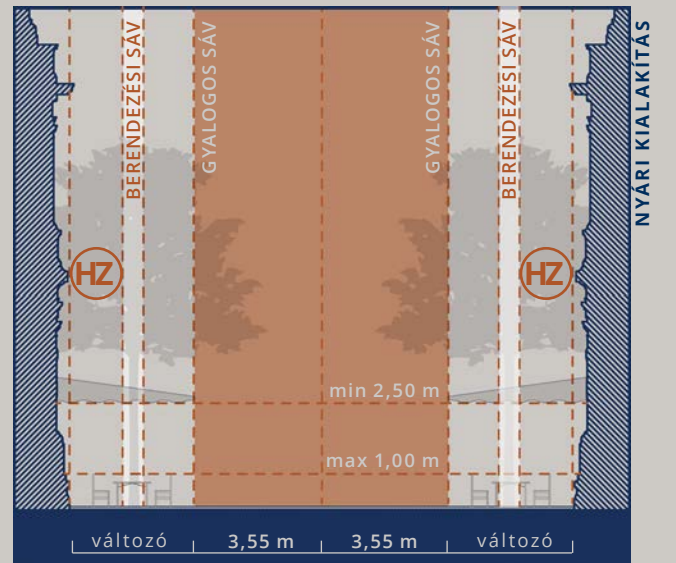
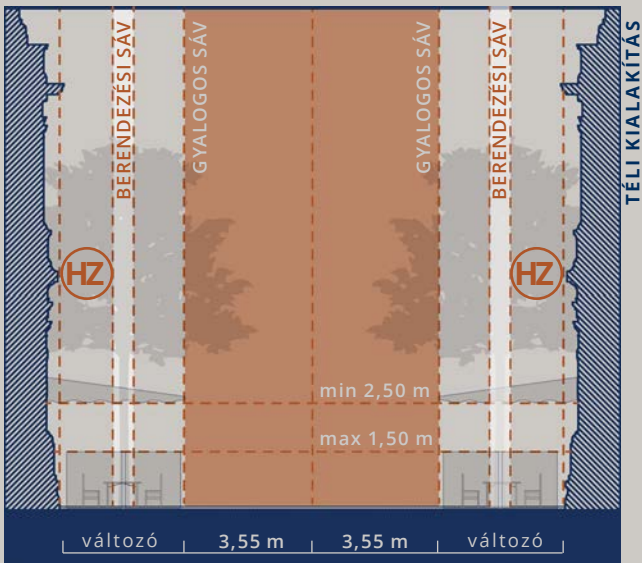
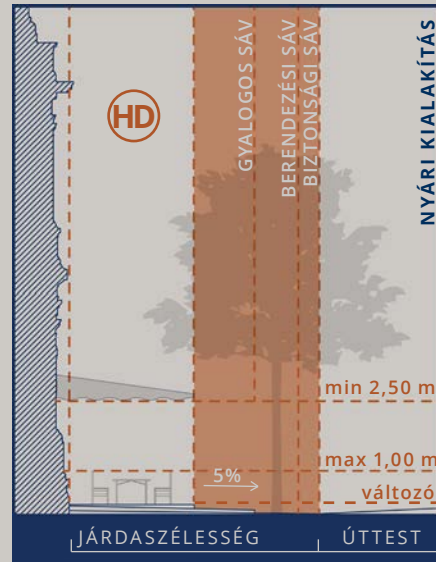
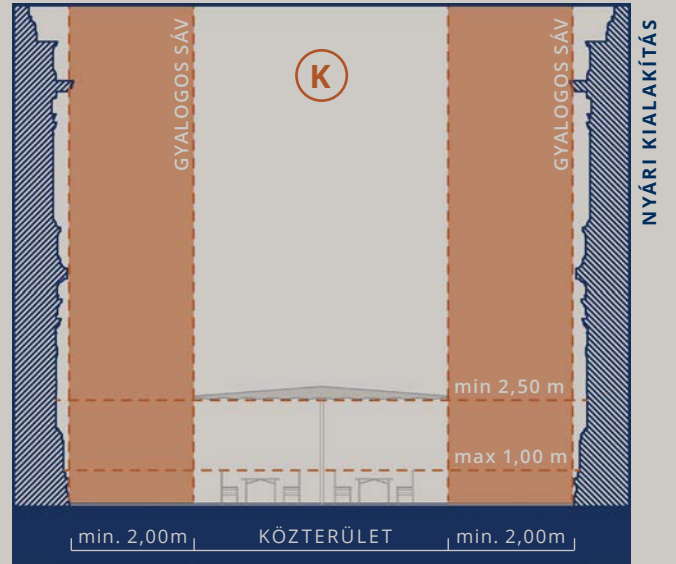
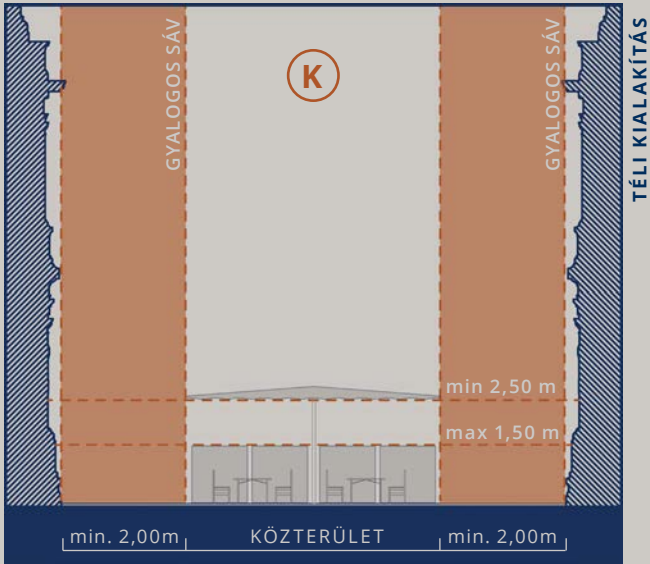

K TÍPUS

MEGHATÁROZOTT GYALOGOS
UTCÁKBAN AZ UTCA
KÖZÉPTENGELYÉBEN KIJELELT
BÚTOROZÁSI SÁV

HD TÍPUS

KITELEPÜLÉS LEHETŐSÉGE
DOBOGÓ ELHELYEZÉSÉNEK
INDOKOLTSÁGA ESETÉN

JÁRDASZÉLESSÉG < 3,00 m esetén a
GYALOGOS SÁV min. 1,50 m

JÁRDASZÉLESSÉG > 3,00 m esetén
GYALOGOS SÁV = min. JÁRDASZÉL. FELE

A járda 5%-osnál nagyobb lejtése esetén

HZ TÍPUS

KITELEPÜLÉS LEHETŐSÉGE A
ZRÍNYI UTCA ESETÉBEN

Középtengelytől mért minimális
távolság 3,55 m

AJÁNLÁSOK BÚTOROKRA ÉS BERENDEZÉSEKRE

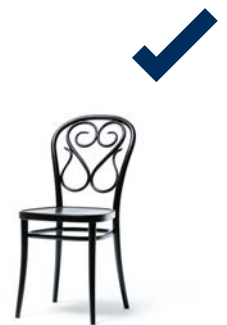



Fotó: hunap studio



Fotó: hunap studio



Fotó: hunap studio



Fotó: hunap studio



Fotó: hunap studio

AJÁNLÁSOK UTCABÚTOROKRA

A védett terület bútorzatát a közterületekhez hasonlóan a kialakult környezeti kép jellegzetességeinek és karakterének megtartásával kell kialakítani

Az utcabútorok fém tartozékainak javasolt alapszíne az antracit szürke, fa kiegészítő elemek alkalmazása esetén a fafelületeket középbarna lazúrozással kell ellátni.

A közterületek megújításakor az utcabútoroknak a már elkészült, megújult közterületek arculatához illeszkednie kell, új bútorok alkalmazásánál javasolt a többfunkciós, integrált utcabútorok alkalmazása.

Az épített környezet kiemelése érdekében az elemek formavilága legyen visszafogott, letisztult, rendezett összképet mutató.

Szobor, emlékmű, díszkút és egyéb képzőművészeti alkotás létesítése a városképi és közlekedési feltételek betartásával, a műszaki adottságok figyelembevételével a védett területen megengedett.

Védett területen díszkivilágítás csak a jellemző látványokból feltáruló nézetekben egységes és összehangolt módon készülhet.

A városkép védelem érdekében a villogó, zavaró fényhatást, kápráztatást, vakítást okozó világítás, fényújság, futófény, lézer, hologram, LED fal nem helyezhető el.

Kandeláberekre helyezett díszfények és növények esetében sem korlátozható, veszélyeztethető, vagy zavarható a gyalogos és a gépjármű közlekedés.

Díszvilágítás esetén meleg fehér, statikus fényt adó díszítő elem alkalmazható. Díszkivilágítás esetén a fényhatás és színhőmérséklet tekintetében biztosítani kell az egységes utcaképet. Színes, villogó, kápráztatást okozó fény közterületről látható homlokzaton, valamint homlokzat előtt elhelyezett reklámhálón nem alkalmazható.

Adventi időszakban épülethomlokzatok és árkádok karácsonyi díszkivilágítása épületen belüli energiacsatlakozással és a közterület igénybevétele nélkül alakítható ki.

A fényszennyezés elkerülése érdekében olyan megvilágítás (dísz- és közvilágítás) alkalmazható, ami a megvilágított felületre irányul és vakítást nem okoz. Az felfelé sugárzó kivetítés nem megengedett.

A reklámok fényereje és megvilágítás módja nem lehet zavaró hatással fővárosi díszkivilágítással rendelkező szobrok, emlékművek, állami, fővárosi, egyházi épületek esti látványára.



Fotó: hunap studio



Fotó: hunap studio



Fotó: hunap studio



Fotó: hunap studio

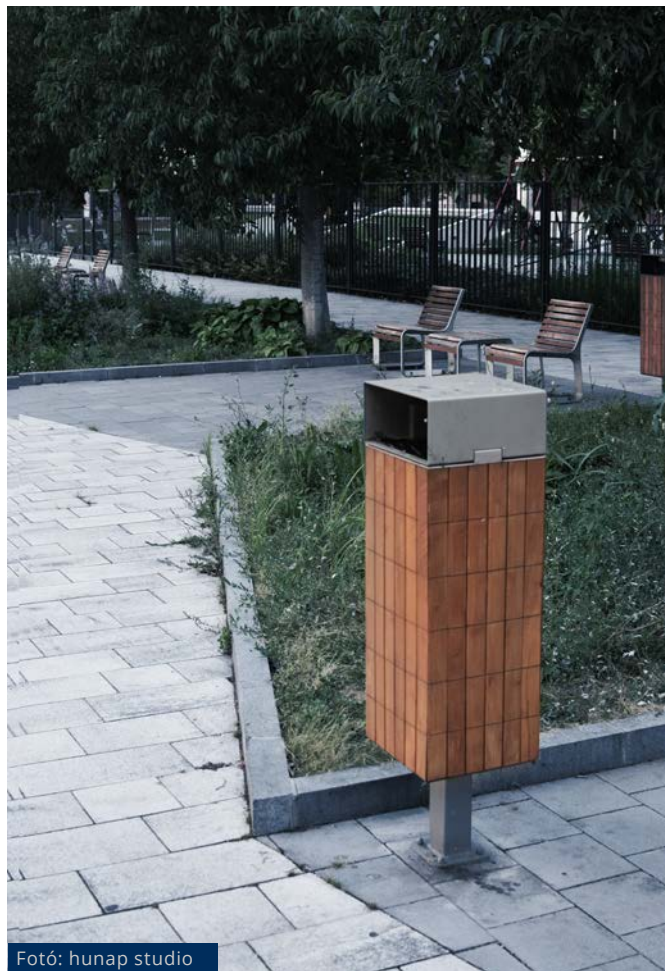

Fotó: hunap studio



Fotó: hunap studio



Fotó: hunap studio

KÖZTÉRI SZOBROK



Fotó: hunap studio



Fotó: hunap studio



Fotó: hunap studio



Fotó: hunap studio



Fotó: hunap studio



Fotó: hunap studio



Fotó: hunap studio



Fotó: hunap studio



Fotó: hunap studio



Fotó: hunap studio

KÖZVILÁGÍTÁST SZOLGÁLÓ LÁMPATESTEK

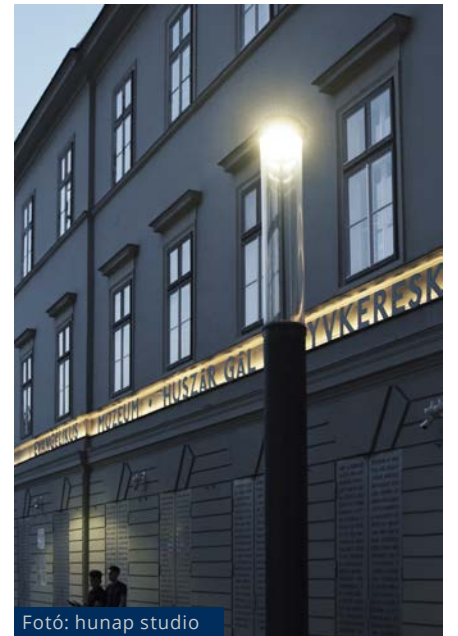
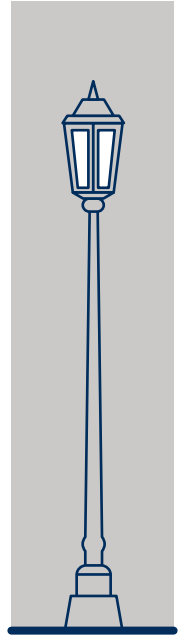



Fotó: hunap studio

AJÁNLÁSOK BURKOLATOKRA

A városképi látvány megőrzése érdekében a közterületek burkolatát - a kialakult, meglévő anyaghasználathoz és arculathoz igazodóan - a fenntarthatóság és karbantartás-érvényesítésével, a káros környezeti hatásokat mérséklő megoldással kell kialakítani.

A közterületeket csak a konkrét használat érdekében legszükségesebb nagyságú burkolt felületekkel szabad ellátni a fenntartható zöldfelület kialakítása és növelése érdekében

A nyilvántartott régészeti lelőhelyeken feltárt történelmi értékeket, a középkori városfal maradványait a közterületi burkolatok anyaghasználatában meg kell jeleníteni.

A gyalogos felületek díszburkolata csak természetes anyag, természetes gránitüzalékot tartalmazó térburkolat lehet. Anyagában színezett beton térkő használata nem megengedett.

A közterületeken természetes kövek használatakor az útpálya elválasztásához kiemelt szegély esetén minimum 25 cm széles, süllyesztett szegély esetén minimum 15 cm széles, mélységi magmás kőzet (andezit, gránit, bazalt stb.) alkalmazható.

Az épület és közterület csatlakozása mentén sötét bordűr burkolatszegély nem alkalmazható.





Városfal megjelenítése a Váci u. 1. előtt
Fotó: hunap studio



mésző burkolat
Fotó: hunap studio



botlató kövek
Fotó: wikipédia



Váci utcai "V" kő
Fotó: hunap studio



lábtörő kő
Fotó: hunap studio



nagy kockakő burkolat
Fotó: hunap studio

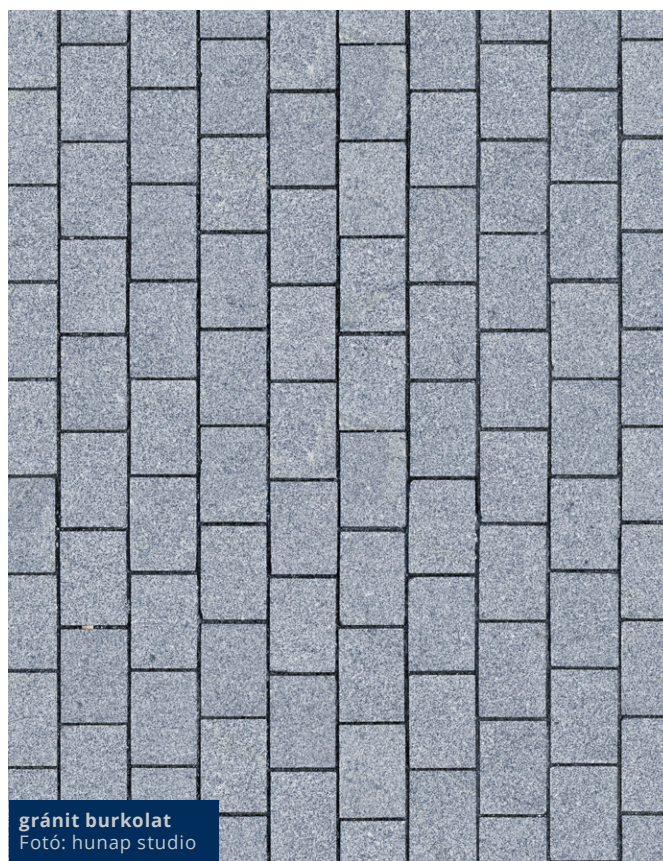

gránit burkolat
Fotó: hunap studio



